



*Thinking of you*  
**Electrolux**



ENN2913COW

|                                   |                            |    |
|-----------------------------------|----------------------------|----|
| <b>HR</b> ZAMRZIVAČ HLADNJAK      | UPUTE ZA UPORABU           | 2  |
| <b>RU</b> ХОЛОДИЛЬНИК-МОРОЗИЛЬНИК | ИНСТРУКЦИЯ ПО ЭКСПЛУАТАЦИИ | 24 |
| <b>UK</b> ХОЛОДИЛЬНИК-МОРОЗИЛЬНИК | ІНСТРУКЦІЯ                 | 47 |



# SADRŽAJ

|                                      |    |
|--------------------------------------|----|
| 1. INFORMACIJE O SIGURNOSTI .....    | 3  |
| 2. UPRAVLJAČKA PLOČA .....           | 5  |
| 3. SVAKODNEVNA UPORABA .....         | 7  |
| 4. KORISNI SAVJETI I PREPORUKE ..... | 9  |
| 5. ČIŠĆENJE I ODRŽAVANJE .....       | 10 |
| 6. RJEŠAVANJE PROBLEMA .....         | 13 |
| 7. POSTAVLJANJE .....                | 14 |
| 8. ZVUKOVI .....                     | 20 |
| 9. TEHNIČKI PODACI .....             | 22 |
| 10. BRIGA ZA OKOLIŠ .....            | 23 |

## MISLIMO NA VAS

Hvala vam što ste kupili Electrolux uređaj. Izabrali ste proizvod koji sa sobom donosi desetljeća profesionalnog iskustva i inovacija. Genijalan i elegantan, projektiran je s vama u mislima. Stoga, uvijek kada ga koristite, možete biti sigurni znajući da ćete svaki put dobiti izvrsne rezultate.

Dobrodošli u Electrolux.

**Posjetite našu internetsku stranicu za:**



Dobivanje savjeta o korištenju, prospekata, rješavanju problema, servisnim informacija:  
[www.electrolux.com](http://www.electrolux.com)



Registriranje vašeg proizvoda za bolji servis:  
[www.electrolux.com/productregistration](http://www.electrolux.com/productregistration)



Kupovinu dodatne opreme, potrošnog materijala i originalnih rezervnih dijelova za vaš uređaj:  
[www.electrolux.com/shop](http://www.electrolux.com/shop)

## BRIGA O KUPCIMA I SERVIS

Preporučujemo uporabu originalnih rezervnih dijelova.

Kada se obraćate servisu, provjerite da su Vam dostupni sljedeći podaci. Informacije možete pronaći na nazivnoj pločici. Model, PNC, serijski broj.



Upozorenje / Oprez - sigurnosne informacije.



Opće informacije i savjeti



Informacije o zaštiti okoliša

Zadržava se pravo na izmjene.

# 1. INFORMACIJE O SIGURNOSTI

U interesu vaše sigurnosti i radi osiguravanja ispravne uporabe, prije postavljanja i prve uporabe uređaja, pročitajte pažljivo upute sadržane u ovom priručniku, uključujući savjete i upozorenja. Kako bi se izbjegle nepotrebne greške i nezgode, važno je osigurati da su sve osobe koje koriste uređaj dobro upoznate s njegovim načinom rada i sigurnosnim pitanjima. Spremite ove upute i osigurajte se da prate uređaj u slučaju njegovog prenošenja ili prodaje, tako da su sve osobe koje koriste ovaj uređaj tijekom njegova radna vijeka prikladno informirane o načinu uporabe uređaja i o njegovim sigurnosnim pitanjima.

Radi sigurnosti osoba i imovine, pridržavajte se mjera opreznosti iz ovih korisničkih uputa jer proizvođač nije odgovoran za štete nastale zbog propusta.

## 1.1 Sigurnost djece i slabijih osoba

- Ovaj uređaj nije pogodan za uporabu od strane osoba (uključujući djecu) smanjenih fizičkih, osjetnih ili mentalnih sposobnosti, odnosno bez potrebnog iskustva i znanja, osim ako ih ne nadgleda ili uputi u uporabu uređaja osoba odgovorna za njihovu sigurnost.

Treba paziti na djecu kako bi se osiguralo da se ne igraju s uređajem.

- Držite svu ambalažu izvan dohvata djece. Postoji opasnost od gušenja.
- Prilikom zbrinjavanja uređaja, izvucite utikač iz utičnice, odsijecite priključni kabel (što bliže uređaju) i demontirajte vrata kako biste spriječili da djeca za vrijeme igre zadobiju električni udar ili da se zatvore u uređaju.
- Ako će ovaj uređaj s magnetskim brtvama na vratima zamijeniti stariji uređaj s bravom na vratima ili poklopcu, svakako onesposobite bravu prije zbrinjavanja starog uređaja. To će spriječiti da uređaj postane smrtonosna klopka za djecu.

## 1.2 Opća sigurnost



### UPOZORENJE

Ventilacijski otvori na kućištu uređaja ili ugrađenom elementu ne smiju biti blokirani.

- Uređaj je namijenjen čuvanju namirnica i/ili pića u kućanstvu kao što je opisano u ovoj knjižici s uputama.

- Ne koristite mehanička pomagala niti bilo kakva druga sredstva za ubrzanje procesa otapanja.
- Ne koristite električne uređaje (npr. aparate za pravljenje sladoleda) u uređajima za hlađenje, osim ako ih je proizvođač odobrio za tu namjenu.

- Pazite da ne oštetite sustav hlađenja.
- Sustav hlađenja uređaja sadrži izobutan (R600a), prirodni plin s visokim stupnjem ekološke kompatibilnosti, koji je usprkos tomu zapaljiv.

Tijekom prijevoza i postavljanja uređaja pripazite da se ne ošteti nijedna komponenta sustava hlađenja.

Ako se sustav hlađenja ošteti:

- izbjegavajte otvoreni plamen i izvore zapaljenja
- dobro prozračite prostoriju u kojoj se uređaj nalazi

- Opasan je bilo kakav pokušaj izmjene specifikacija ili samog proizvoda. Bilo kakvo oštećenje kabela može prouzročiti kratki spoj, požar i/ili strujni udar.



### UPOZORENJE

Sve električne komponente (električni kabel, utikač, kompresor) mora zamijeniti ovlašten serviser ili kvalificirani servisni tehničar kako bi se izbjegla opasnost.

1. Kabel napajanja ne smije se produživati.
  2. Provjerite je li stražnji dio uređaja prignječio ili ošteti utikač. Prignječen ili oštećen utikač može se pregrijati i prouzročiti požar.
  3. Provjerite imate li pristup do električnog utikača uređaja.
  4. Ne povlačite kabel napajanja.
  5. Ako utičnica nije dobro pričvršćena, ne umećite utikač. Postoji opasnost od strujnog udara ili požara.
  6. Ne smijete upotrebljavati uređaj ako na unutarnjem svjetlu nema pokrova (ako je predviđen).
- Ovaj je uređaj vrlo težak. Pažljivo ga pomičite.
  - Ne vadite i ne dirajte dijelove iz odjeljka zamrzivača ako su vam ruke vlažne/mokre jer to može uzrokovati ogrebotine ili smrzotine.

- Izbjegavajte produljeno izlaganje uređaja izravnom sunčevom svjetlu.
- Žaruljice (ako su predviđene) koje se nalaze u ovom uređaju posebno su namijenjene uporabi samo s kućanskim aparatima. Nisu prikladne za osvjetljenje stambenih prostorija.

### 1.3 Svakodnevna uporaba

- Nemojte stavljati vruće posude na plastične dijelove uređaja.
- Nemojte pohranjivati zapaljive plinove i tekućine u uređaju, jer bi mogli eksplodirati.
- Namirnice ne stavljajte direktno ispred otvora za zrak na stražnjoj stijenci. (Ako je uređaj Frost Free)
- Smrznutu hranu ne smijete ponovo zamrzavati nakon što ste je otopili.
- Držite prethodno pakiranu zaleđenu hranu u skladu s uputama proizvođača zaleđene hrane.
- Strogo se pridržavajte preporuka proizvođača što se tiče čuvanja hrane. Konzultirajte odgovarajuće upute.
- Nemojte stavljati gazirana i pjenušava pića u odjeljak zamrzivača jer stvaraju pritisak na spremnik koji ih sadrži, što bi moglo dovesti do eksplozije i oštećenja uređaja.
- Ledene lizalice mogu prouzročiti smrznote ako se konzumiraju izravno iz uređaja.

### 1.4 Održavanje i čišćenje

- Prije održavanja, isključite uređaj i izvadite električni utikač iz utičnice mrežnog napajanja.
- Nemojte čistiti uređaj metalnim predmetima.
- Nemojte koristiti oštre predmete za uklanjanjeinja s uređaja. Koristite plastični strugač.
- Redovito provjeravajte ispus hladnjaka ima li otopljene vode. Ako je potrebno, očistite ispus. Ako je ispus začepljen, voda će se skupljati na dnu uređaja.

### 1.5 Postavljanje



Izvedite električno spajanje pažljivo slijedeći upute u odgovarajućim odlomcima.

- Izvadite uređaj iz ambalaže i provjerite je li oštećen. Nemojte spajati uređaj ukoliko je oštećen. Odmah javite eventualne štete trgovini u kojoj ste ga kupili. U tom slučaju nemojte baciti ambalažu.
- Preporučujemo vam da pričekate najmanje četiri sata prije spajanja uređaja kako biste omogućili povrat ulja u kompresor.
- Zrak se mora slobodno kretati oko uređaja, u suprotnome se uređaj pregrijava. Slijedite upute vezane uz postavljanje kako biste postigli dostatan stupanj ventilacije.
- Kad god je to moguće, stražnji dio proizvoda bi se trebao nalaziti uz zid kako biste izbjegli dodirivanje toplih dijelova (kompresor, kondenzator) i spriječili mogućnost opekline.
- Uređaj se ne smije postavljati pored radijatora ili štednjaka.
- Uvjerite se da je nakon postavljanja uređaja električni utikač dostupan.
- Priključite samo na dobavu pitke vode (ako je predviđen priključak na vodu)

### 1.6 Servisiranje

- Sve električarske radove potrebne za servisiranje ovog uređaja mora izvršiti kvalificirani električar ili kompetentna osoba.
- Ovaj proizvod mora servisirati ovlaštenu Servis, a smiju se koristiti samo originalni dijelovi.

### 1.7 Zaštita okoliša



Uređaj ne sadrži plinove koji bi mogli oštetiti ozonski sloj, ni u rashladnom krugu niti u materijalu koji služi za izolaciju. Uređaj se ne smije zbrinjavati zajedno s urbanim otpadom. Izolacijska pjena sadrži zapaljive plinove: uređaj mora biti zbrinut u skladu s važećim propisima koje možete dobiti od lokalnih vlasti. Pazite da ne oštetite rashladnu jedinicu, naročito stražnji dio pored izmjenjivača topline. Materijali korišteni na ovom uređaju koji su označeni simbolom ♻️ mogu se reciklirati.

## 2. UPRAVLJAČKA PLOČA

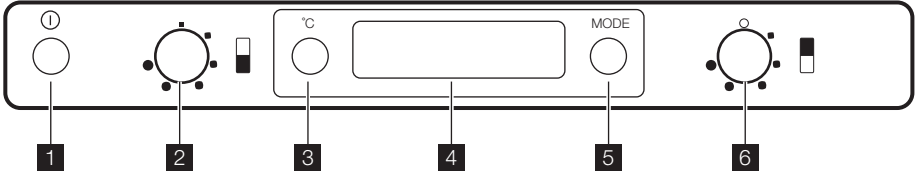

**1** Prekidač UKLJ./ISKLJ.

**2** Regulator temperature zamrzivača

**3** Tipka za pokazivanje temperature hladnjaka-zamrzivača

**4** Zaslón

**5** Funkcijska tipka

Prekidač za ponovno postavljanje alarma

**6** Regulator temperature hladnjaka

### 2.1 Zaslón

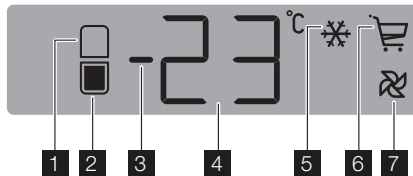

**1** Indikator odjeljka hladnjaka

**2** Indikator odjeljka zamrzivača

**3** Indikator pozitivne ili negativne temperature

**4** Indikator temperature

**5** Action Freeze funkcija

**6** Shopping funkcija

**7** D.A.C. funkcija

Postavite željenu temperaturu (pogledajte "Namještanje temperature").

### 2.3 Isključivanje

Uređaj se isključuje pritiskom na prekidač UKLJ./ISKLJ. dulje od 1 sekunde.

Nakon toga, prikazat će se odbrojavanje temperature od -3 -2 -1.

Kad je uređaj isključen, isključuje se i zaslon.

### 2.2 Uključivanje

Ako zaslon nije osvijetljen nakon priključivanja utikača u električnu utičnicu, pritisnite prekidač UKLJ./ISKLJ.

Čim uključite uređaj, na upravljačkoj ploči će se pojaviti sljedeći signali:

- pozitivni ili negativni pokazivač temperature će biti pozitivan, označavajući da je temperatura pozitivna
- temperatura trepće, pozadina zaslona je crvena i čuje se zvučni signal.

Pritisnite funkcijsku tipku i zvučni signal će utihnuti (pogledajte i "Alarm prekomjerne temperature").

### 2.4 Isključivanje odjeljka hladnjaka

Za isključivanje odjeljka hladnjaka okrećite regulator temperature hladnjaka - u smjeru suprotnom od mjera kazaljke na satu do položaja "O". Odjeljak zamrzivača nastavlja rad.

Nakon isključivanja odjeljka hladnjaka jedina temperatura koja se prikazuje je ona u odjeljku zamrzivača.

Pod ovim uvjetima isključit će se svjetlo u odjeljku hladnjaka.

## 2.5 Pokazivanje temperature

Kod svakog pritiska na tipku za pokazivanje temperature hladnjaka-zamrzivača, zaslon re-dom označava:

1. – Pokazivač odjeljka hladnjaka je upaljen.
  - Zaslon pokazuje temperaturu hladnjaka.
2. – Pokazivač odjeljka zamrzivača je upaljen.
  - 1)
    - Zaslon pokazuje temperaturu zamrzivača.

U svakom slučaju, zaslon se nakon 10 sekundi vraća na uobičajeni prikaz.

## 2.6 Izbornik funkcija

Kod svakog pritiska na funkcijsku tipku aktiviraju se sljedeće funkcije, u smjeru kazaljke na satu:

- Action Freeze funkcija
- Shopping funkcija
- D.A.C. funkcija
- bez simbola: normalni rad.



Odjednom može biti uključena jedna funkcija.

Za isključivanje funkcija funkcijsku tipku pritisnite više puta, sve dok se više ne prikazuje niti jedna ikona.

## 2.7 Regulacija temperature

Regulator temperature upravlja temperaturom u uređaju.

Temperatura odjeljka hladnjaka može se namjestiti okretanjem regulatora za temperaturu hladnjaka i može varirati između +2°C i +8°C.

Temperatura odjeljka zamrzivača može se namjestiti okretanjem regulatora za temperaturu zamrzivača i može varirati između -15°C i -24°C. Za pravilno očuvanje namirnica trebate postaviti sljedeće temperature:

+5°C u hladnjaku  
-18°C u zamrzivaču.

Za vrijeme normalnog rada, indikator temperature prikazuje posljednju podešenu temperaturu. Za upravljanje uređajem, nastavite kako slijedi:

- regulator temperature okrenite u smjeru kazaljke na satu, za postizanje najvišeg stupnja hladnoće
- regulator temperature okrenite suprotno od smjera kazaljke na satu, za postizanje najnižeg stupnja hladnoće.

Središnji položaj je obično najpogodniji.

1) U uobičajenim uvjetima.

Međutim, potrebno je odabrati točnu postavku imajući u vidu da temperatura u uređaju ovisi o:

- temperaturi u prostoriji
- koliko se često otvaraju vrata
- količini pohranjenih namirnica
- mjestu gdje je uređaj postavljen.

## 2.8 Funkcija Shopping

Ako u hladnjak morate staviti veliku količinu toplih namirnica, primjerice, nakon obavljene kupovine, predlažemo vam aktiviranje funkcije Shopping radi bržeg hlađenja proizvoda i kako bi ste izbjegli zagrijavanje namirnica koje se već nalaze u hladnjaku.

Funkcija Shopping aktivira se pritiskom na funkcijsku tipku (više puta, ako je potrebno) sve dok se ne pojavi odgovarajuća ikona . Funkcija Shopping se isključuje automatski nakon otprilike 6 sati.

Za trajanja funkcije Shopping automatski se aktivira i ventilator u odjeljku hladnjaka.



Ventilator u odjeljku hladnjaka automatski se aktivira i u slučaju visoke temperature u prostoriji (iznad 38°C), čak i ako funkcija Shopping nije aktivirana.

Funkciju možete deaktivirati u svakom trenutku pritiskom na funkcijsku tipku (pogledajte "Izbornik funkcija").

## 2.9 Action Freeze funkcija



Za zamrzavanje svježe hrane, morate aktivirati funkciju Action Freeze. Pritisnite funkcijsku tipku (ako je potrebno - više puta), dok se ne pojavi odgovarajuća ikona.

Funkcija se automatski zaustavlja nakon 52 sata. Funkciju možete deaktivirati u bilo kom trenutku pritiskom na funkcijsku tipku (pogledajte "Izbornik funkcija").

## 2.10 Alarm prekomjerne temperature

Povećanje temperature u odjeljku zamrzivača (primjerice zbog prekida napajanja) pokazuje se na sljedeći način:

- treperi temperatura;
- trepeti odjeljak zamrzivača (indikator odjeljka zamrzivača);
- crveno osvjetljenje zaslona;
- oglašava se zvučni signal;

- simbol alarma.
  - Kada se vrate normalni uvjeti:
  - zvučni signal se isključuje;
  - vrijednost temperature nastavlja treperiti;
  - osvjetljenje zaslona ostaje crveno.
- Kada pritisnete funkcijsku tipku / prekidač za ponovno postavljanje alarma da biste deaktivirali alarm, najviša temperatura dostignuta u odjeljku se pojavljuje na pokazivaču   u trajanju od nekoliko sekundi.

U tom trenutku treperenje prestaje, a osvjetljenje zaslona se mijenja iz crvenog u bijelo. U fazi alarma zvučni signal možete ugasisi pritiskom na funkcijsku tipku / prekidač za ponovno postavljanje alarma. Osvjetljenje zaslona ostaje crveno sve dok se ponovo ne uspostave uobičajeni uvjeti čuvanja namirnica.

## 3. SVAKODNEVNA UPORABA

### 3.1 Čišćenje unutrašnjosti

Prije prvog korištenja uređaja, operite unutrašnjost i sav vanjski pribor toplom vodom i neutralnim sapunom kako biste uklonili tipičan miris novog proizvoda, zatim dobro osušite.



Nemojte koristiti deterdžente ili abrazivna sredstva jer bi oni mogli oštetiti uređaj.

### 3.2 Zamrzavanje svježih namirnica

Odjeljak zamrzivača prikladan je za dugotrajno zamrzavanje svježih namirnica i čuvanje zamrznutih i duboko zamrznutih namirnica. Za zamrzavanje svježih namirnica funkciju Fast Freeze uključite najmanje 24 sata prije stavljanja namirnica u odjeljak zamrzivača. Svježe namirnice koje trebate zamrznuti stavite u odjeljak Fast Freeze, budući da je to najhladnija točka. Maksimalna količina hrane koja se može zamrznuti u 24 sata navedena je na **nazivnoj pločici**, naljepnici koja se nalazi u unutrašnjosti uređaja. Postupak zamrzavanja traje 24 sata: tijekom tog perioda nemojte dodavati druge namirnice za zamrzavanje.



Kada koristite funkciju Fast Freeze:

|                         |   |
|-------------------------|---|
| otprilike 6 sati prije  | Kod stavljanja malih količina svježih namirnica (oko 5 kg)          |
| otprilike 24 sata prije | Kod stavljanja maksimalne količine namirnica (vidi nazivnu pločicu) |
| nije potrebno           | Kod stavljanja zamrznute hrane                                      |
| nije potrebno           | Kod stavljanja malih količina svježe hrane dnevno, maksimalno 2 kg  |

### 3.3 Čuvanje zamrznutih namirnica

Prilikom prvog uključivanja ili nakon dužeg razdoblja nekorištenja, prije pohranjivanja proizvoda u odjeljak, pustite uređaj da radi najmanje 2 sata na višim postavkama.



U slučaju neželjenog odmrzavanja, na primjer uslijed prekida dovoda električne energije, ako je napajanje prekinuto dulje od vremena prikazanog u tablici tehničkih karakteristika pod "vrijeme odgovora", odmrznute namirnice trebate ubrzo konzumirati, ili odmah skuhati i zatim zamrznuti (nakon što se ohlade).

### 3.4 Proizvodnja kockica leda

Ovaj je uređaj opremljen jednom ili više posuda za proizvodnju kockica leda. Napunite te posude vodom, zatim ih stavite u odjeljak zamrzivača.



Nemojte koristiti metalne instrumente za vađenje posuda iz zamrzivača.

### 3.5 Akumulatori hladnoće

Zamrzivač ima barem jedan akumulator hladnoće koji produžuje vrijeme očuvanja u slučaju nestanka električne energije ili kvara.

na sobnoj temperaturi, ovisno o vremenu koje je na raspolaganju za taj postupak. Manji komadi se mogu čak kuhati dok su još zamrznuti, izravno iz zamrzivača: U tom slučaju, kuhanje će duže trajati.

### 3.6 Otapanje

Duboko zamrznuta ili zamrznuta hrana, prije upotrebe, može se otopiti u odjeljku hladnjaka ili

### 3.7 Pomične police

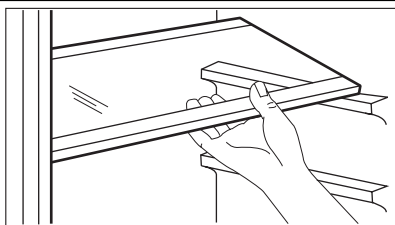

Stjenke hladnjaka opremljene su nizom vodilica tako da se police mogu postaviti prema želji. Bolje ćete iskoristiti prostor ako su prednje polupolice polegnute na stražnjima.

### 3.8 Namještanje policna na vratima

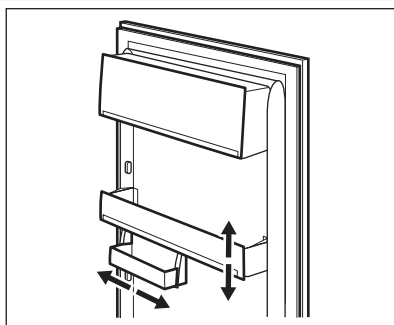

Za spremanja pakiranja hrane različitih veličina police vrata mogu se postaviti na različitim visinama.

Za takvo postavljanje postupite na slijedeći način: postupno povucite policu u smjeru strelica dok se ne oslobodi, potom je ponovo postavite prema vlastitim potrebama.

### 3.9 Kontrola vlage

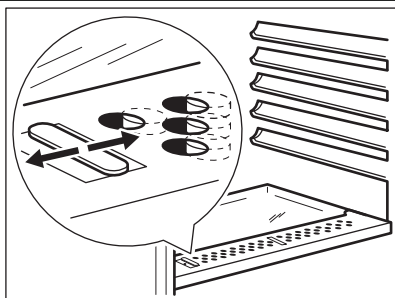

Na staklenoj polici je ugrađen mehanizam s urezima (podesivim pomoću klizne poluge), koji omogućuje podešavanje temperature u ladicama za povrće.

Kad su otvori za ventilaciju zatvoreni: prirodna vlaga koju sadrži hrana u odjeljcima za voće i povrće dulje će se očuvati.

Kad su otvori za ventilaciju otvoreni: veće kruženje zraka dovodi do nižeg stupnja vlage u odjeljcima za voće i povrće.



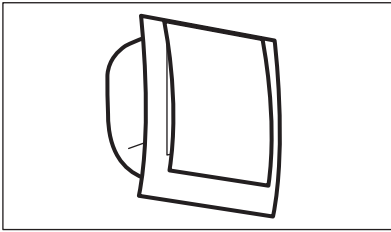

### 3.10 Recikliranje zraka - (D.A.C. funkcija)



Odjeljak hladnjaka opremljen je posebnim D.A.C. (dinamičko hlađenje zraka) ventilatorom.

Ovaj uređaj omogućuje brzo hlađenje namirnica i ravnomjerniju temperaturu u odjeljku.

Postavite ventilator na ON pritiskom na funkcijsku tipku (ako je potrebno - više puta), sve dok se ne pojavi odgovarajuća ikona .

Ventilator možete postaviti na OFF u svakom trenutku pritiskom na funkcijsku tipku sve dok se ikona  ne isključi.

Ako je temperatura okoline iznad 25°C, postavite ventilator na ON.

Kad je sobna temperatura viša od 38°C ili kad je funkcija Shopping na ON, ventilator je automatski uključen.

## 4. KORISNI SAVJETI I PREPORUKE

### 4.1 Savjeti za uštedu energije

- Nemojte često otvarati vrata ili ih ostavljati otvorena duže no što je potrebno.
- Ako je temperatura okoline visoka, regulator temperature na višim postavkama i uređaj pun, kompresor može neprekidno raditi, što stvara inje ili led na isparivaču. Ukoliko se to dogodi, okrenite regulator temperature prema nižim postavkama kako biste omogućili automatsko odmrzavanje i uštedu električne energije.

### 4.2 Savjeti za zamrzavanje svježih hrane

Za postizanje najboljih izvedbi:

- nemojte pohranjivati toplu hranu ili isparive tekućine u hladnjaku;
- nemojte pokrivati ili zamatati hranu, naročito ako ima jak miris;
- stavite hranu tamo gdje zrak može oko nje slobodno kružiti.

### 4.3 Savjeti za hlađenje

Korisni savjeti:

Meso (svih vrsta) : umotajte u polietilenske vrećice i stavite na staklenu policu iznad ladice za povrće.

Radi sigurnosti, čuvajte hranu na taj način najdulje dan-dva.

Skuhana hrana, hladna jela i sl.: potrebno ih je pokriti i mogu se staviti na bilo koju policu.

Voće i povrće: potrebno ih je dobro očistiti i staviti u specijalnu ladicu/ladice.

Maslac i sir: potrebno ih je staviti u specijalne nepropusne spremnike ili umotati u aluminijsku foliju ili plastične vrećice kako biste ih odvojili od zraka što je više moguće.

Boce s mlijekom: moraju imati čep i potrebno ih je čuvati u držaču boca na vratima.

Banane, krumpir, luk i češnjak, ukoliko se ne nalaze u ambalaži, ne smiju se čuvati u hladnjaku.

### 4.4 Savjeti za zamrzavanje

Kako biste imali najveću korist od postupka zamrzavanja, slijedi nekoliko važnih savjeta:

- najveća količina namirnica koju možete zamrznuti u roku od 24 sata. prikazana je na nazivnoj pločici;
- postupak zamrzavanja traje 24 sata. Nemojte dodavati namirnica za zamrzavanje tijekom tog razdoblja;
- zamrzavajte samo svježje i dobro očišćene namirnice vrhunske kvalitete;
- pripremite hranu tako da je podijelite u manje porcije kako biste omogućili brzo i potpuno zamrzavanje i kako biste omogućili naknadno otapanje samo željene količine;

- zamotajte namirnice u aluminijску foliju ili polietilensku foliju kako biste osigurali da je pakovanje nepropusno;
- nemojte dozvoliti da svježa, nezamrznuta hrana dođe u dodir s već zamrznutom hranom, tako ćete spriječiti porast temperature potonje;
- nemasne namirnice se bolje čuvaju od masnih namirnica; sol smanjuje rok čuvanja namirnica;
- vodeni led, ako ga konzumirate odmah nakon vađenja iz odjela zamrzivača, može prouzročiti smrzotine na koži;
- preporučuje se da je datum zamrzavanja dobro vidljiv na svakom pakovanju, kako biste mogli voditi računa o vremenu pohranjivanja.
- provjerite je li prodavač ispravno čuvao zamrznutu hranu koju ste kupili;
- zamrznutu hranu iz trgovine namirnicama prebacite u zamrzivač u što kraćem roku;
- nemojte često otvarati vrata ili ih ostavljati otvorena duže no što je potrebno;
- nakon što ste ih odmrznuli, namirnice se brzo kvare i ne mogu se ponovo zamrznuti;
- namirnice ne čuvajte dulje od roka kojeg je otisnuo proizvođač.

## 4.5 Savjeti za pohranjivanje zamrznutih namirnica

Za postizanje najboljih performansi uređaja, pridržavajte se slijedećeg:

## 5. ČIŠĆENJE I ODRŽAVANJE



### POZOR

Uređaj isključite iz električne mreže prije bilo kakvih radova na održavanju.



Ovaj uređaj sadrži ugljikovodike u rashladnoj jedinici; održavanje i ponovo punjenje mora izvršiti isključivo ovlašteni tehničar.

### 5.1 Redovito čišćenje

Potrebno je redovito čistiti uređaj:

- očistite unutrašnjost i pribor mlakom vodom i neutralnim sapunom;
- redovito provjeravajte brtve na vratima te čistite kako biste bili sigurni da su čiste i bez naslaga;
- dobro isperite i osušite.



Nemojte povlačiti, pomicati ili oštetiti cijevi i/ili kablove unutar elementa. Nikada nemojte koristiti deterđente, abrazivna sredstva, sredstva za čišćenje vrlo intenzivnih mirisa ili polituru s voskom jer bi mogli oštetiti površinu i ostaviti jak miris.

Kondenzator (crna rešetka) i kompresor u stražnjem dijelu uređaja čistite četkom. Ovaj će postupak poboljšati rad uređaja i uštedjeti električnu energiju.



Pazite da ne oštetite rashladni sustav.

Mnoga komercijalna sredstva za čišćenje kuhinjskih površina sadrže kemikalije koje mogu napasti/oštetiti plastične dijelove ovoga uređaja. Zbog toga preporučujemo da čistite vanjski dio kućišta uređaja samo toplom vodom s malo tekućeg deterđenta za pranje suđa. Po završetku čišćenja, ponovno priključite uređaj na električnu mrežu.

## 5.2 Odmrzavanje hladnjaka

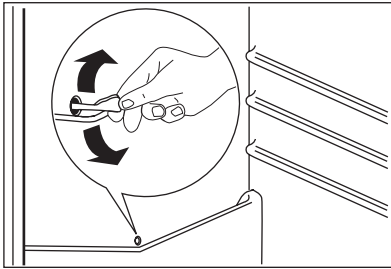

Inje se automatski uklanja s isparivača pretinca hladnjaka svaki put kada se zaustavi motor kompresora tijekom normalne uporabe. Otopljena voda se ispušta u poseban spremnik u stražnjem dijelu uređaja, preko motora kompresora, gdje isparava.

Povremeno očistite otvor za ispuštanje otopljene vode u sredini kanala odjeljka hladnjaka kako bi se spriječilo da ga voda preplavi te iscuri na hranu u unutrašnjosti. Koristite isporučeno posebno sredstvo za čišćenje koje ćete naći već umetnuto u otvor za ispuštanje.

## 5.3 Odleđivanje zamrzivača

Određena količina inja uvijek će se nakupljati oko gornjeg odjeljka i na policama zamrzivača. Zamrzivač odmrznite kad sloj inja dosegne debljinu od 3-5 mm.



Otpriblike 12 sati prije odmrzavanja postavite regulator temperature na više postavke, kako bi se nakupilo dovoljno rezervne hladnoće za slučaj prekida rada.

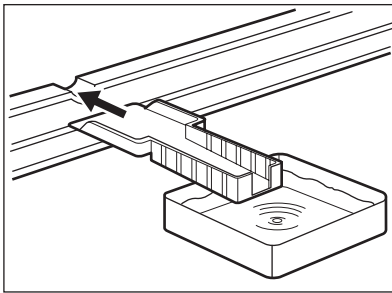

Inje uklonite na dolje opisani način:

1. Isključite uređaj.
2. Izvadite sve namirnice, umotajte ih u više slojeva novinskog papira i stavite ih na hladno mjesto.



#### POZOR

Zamrznute namirnice nemojte dirati vlažnim rukama. Ruke bi vam se mogle zamrznuti na hrani.

3. Ostavite vrata otvorena i umetnite plastični strugač u odgovarajuće sjedište na središte donjeg dijela, stavljajući spremnik za sakupljanje odležane vode ispod njega.



Kako biste ubrzali proces odleđivanja, stavite lonac tople vode u pretinac zamrzivača. Nadalje, uklonite komade leda koji se lome prije nego je odleđivanje dovršeno.

4. Po završetku odmrzavanja, dobro osušite unutrašnjost i čuvajte strugač za daljnje korištenje.
5. Uključite uređaj.
6. Nakon dva do tri sata ponovo vratite prethodno izvađene namirnice u odjeljak.



Nikad ne koristite oštre metalne predmete za struganjeinja s isparivača, jer biste ga mogli oštetiti.

Nemojte koristiti mehaničke uređaje ili druga sredstva za ubrzavanje postupka odmrzavanja osim onih koje preporučuje proizvođač.

Rast temperature na pakiranjima zamrznutih namirnica tijekom odleđivanja može skratiti njihov siguran rok čuvanja.

## 5.4 Razdoblje nekorištenja

Ako uređaj nećete koristiti duže vrijeme, poduzmite slijedeće mjere opreza:

- **iskopčajte uređaj iz električnog napajanja;**
- izvadite svu hranu;
- odmrznite (ako je predviđeno), i očistite uređaj i sav pribor

- ostavite vrata pritvorena kako biste spriječili stvaranje neugodnih mirisa.

Ako ćete uređaj ostaviti uključenim, zamolite nekog da ga svako toliko provjeri kako biste spriječili da se hrana u njemu pokvari u slučaju prekida napajanja.

## 6. RJEŠAVANJE PROBLEMA



### UPOZORENJE

Prije rješavanja problema isključite električni utikač iz utičnice mrežnog napajanja.

Samo kvalificirani električar ili stručna osoba smiju rješavati probleme neobuhvaćene ovim priručnikom.



Tijekom normalnog rada čuju se razni zvukovi (kompresor, kruženje rashladnog medija).

| Problem  | Mogući uzrok  | Rješenje  |
|--|---|---|
| <b>Uređaj ne radi. Žarulja ne radi.</b>        | Uređaj je isključen.  | Uključite uređaj.   |
|  | Električni utikač nije dobro utaknut u utičnicu mrežnog napajanja.              | Ispravno utaknite električni utikač u utičnicu mrežnog napajanja.                                   |
|  | Uređaj nema napajanja. Nema napona u utičnici mrežnog napajanja.                | Spojite drugi električni uređaj na utičnicu mrežnog napajanja. Pozovite kvalificiranog električara. |
| <b>Oglašava se zvučni alarm.</b>               | Temperatura u zamrzivaču je previsoka.  | Pogledajte poglavlje "Alarm prekomjerne temperature"  |
| <b>Žarulja ne radi.</b>                        | Lampica je postavljena u način mirovanja.                                       | Zatvorite i otvorite vrata.   |
|  | Žarulja je neispravna.  | Pročitajte poglavlje "Zamjena žarulje".   |
| <b>Kompresor neprekidno radi.</b>              | Temperatura nije ispravno postavljena.  | Podesite na višu temperaturu.   |
|  | Vrata nisu dobro zatvorena.   | Pročitajte poglavlje "Zatvaranje vrata".  |
|  | Vrata su prečesto bila otvorena.  | Nemojte ostavljati vrata otvorena duže no što je potrebno.  |
|  | Temperatura proizvoda je previsoka.   | Prije pohranjivanja ostavite namirnice da se ohlade na sobnu temperaturu.                           |
|  | Sobna temperatura je previsoka.   | Snizite temperaturu u prostoriji.   |
| <b>Voda teče niz stražnju ploču hladnjaka.</b> | Za vrijeme automatskog procesa odmrzavanja inje se odmrzava na stražnjoj ploči. | To je normalno.   |
| <b>Voda teče u hladnjak.</b>                   | Otvor za vodu je začepljen.   | Očistite otvor za vodu.   |
|  | Proizvodi sprječavaju protok vode u kolektor vode.                              | Proizvodi ne smiju dodirivati stražnju ploču.   |
| <b>Voda teče na pod.</b>                       | Voda koja se topi ne teče kroz otvor u pliticu za isparavanje iznad kompresora. | Postavite otvor za otoplenu vodu uz pliticu za isparavanje.   |

| Problem                                | Mogući uzrok                                       | Rješenje   |
|--|--|--|
| Temperatura u uređaju je preniska.     | Regulator temperature nije ispravno podešen.       | Podesite na višu temperaturu.                                |
| Temperatura u uređaju je previsoka.    | Regulator temperature nije ispravno podešen.       | Podesite na nižu temperaturu.                                |
|  | U uređaj ste odjednom stavili mnogo namirnica.     | Stavljajte manje namirnica istovremeno.                      |
| Temperatura u hladnjaku je previsoka.  | Nema cirkulacije hladnog zraka u uređaju.          | Provjerite kruži li hladan zrak unutar uređaja.              |
| Temperatura u zamrzivaču je previsoka. | Namirnice su postavljene preblizu jedne do drugih. | Spremite namirnice tako da omogućite kruženje hladnog zraka. |
| Stvara se previše inja.                | Hrana nije ispravno umotana.                       | Ispravno umotajte hranu.                                     |
|  | Vrata nisu pravilno zatvorena.                     | Pogledajte poglavlje "Zatvaranje vrata".                     |

## 6.1 Zamjena žarulje

Uređaj je opremljen unutarnjim LED osvjetljenjem dugog vijeka trajanja. Samo je servisnom centru dopušteno zamijeniti uređaj za osvjetljenje. Obratite se svom servisnom centru.

- Ako je potrebno, podesite vrata. Pogledajte "Postavljanje".
- Ako je potrebno, zamijenite neispravne brtve na vratima. Obratite se servisnom centru.

## 6.2 Zatvaranje vrata

- Očistite brtve na vratima.

# 7. POSTAVLJANJE



### UPOZORENJE

Pozorno pročitajte "Informacije o sigurnosti" za siguran i ispravan rad uređaja prije postavljanja uređaja.

## 7.1 Pozicioniranje

Postavite uređaj na mjesto gdje sobna temperatura odgovara klimatskoj klasi označenoj na nazivnoj pločici uređaja:

| Klimatska klasa | Temperatura okoline |
|-----------------|---------------------|
| SN              | od +10°C do + 32°C  |
| N               | od +16°C do + 32°C  |
| ST              | od +16°C do + 38°C  |
| T               | od +16°C do + 43°C  |

## 7.2 Električno spajanje

Prije električnog spajanja uvjerite se da voltaža i frekvencija na nazivnoj pločici odgovaraju električnom napajanju u vašem domu. Uređaj mora biti uzemljen. Utikač na kabelu električne energije isporučen je s kontaktom za tu svrhu. Ako vaša kućna električna utičnica nije uzemljena, spojite uređaj na odvojeno

uzemljenje u skladu s važećim propisima, pritom se obraćajući kvalificiranom električaru.

Proizvođač odbija svaku odgovornost ukoliko gornje sigurnosne mjere opreza nisu poduzete. Ovaj je uređaj u skladu sa slijedećim EU. direktivama.

### 7.3 Promjena smjera otvaranja vrata

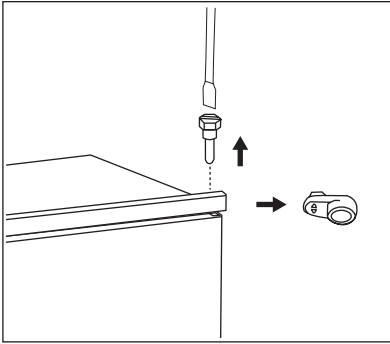

Vrata uređaja otvaraju se udesno. Ako vrata želite otvarati ulijevo, prije postavljanja uređaja učinite sljedeće:

- Otpustite gornji zatik i skinite odstožnik.
- Skinite gornji zatik i gornja vrata.

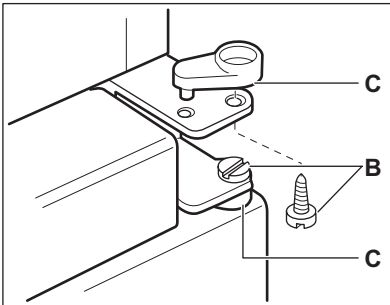

- Odvijte zaticke (B) i odstožnike (C).

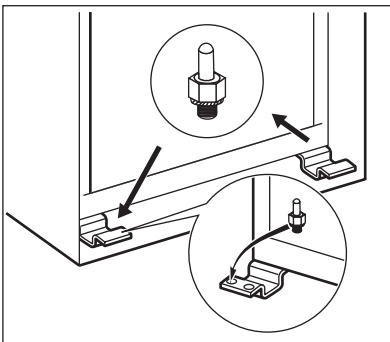

- Skinite donja vrata.
  - Otpustite donji zatik.
- Na suprotnoj strani:
- Postavite donji zatik.
  - Postavite donja vrata.
  - Ponovno vratite zaticke (B) i odstožnike (C) na središnjoj šarki na suprotnoj strani.
  - Postavite gornja vrata.
  - Zategnite odstožnik i gornji zatik.

## 7.4 Ventilacijski zahtjevi

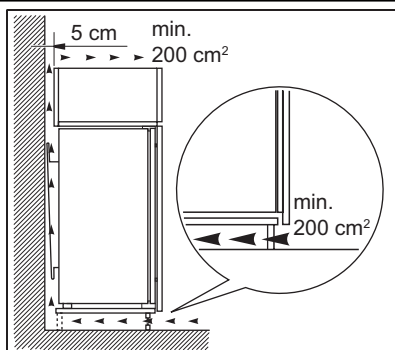

Protok zraka iza uređaja mora biti dovoljan.

## 7.5 Ugradnja uređaja

Postupite na sljedeći način.



### POZOR

Provjerite može li se električni kabel slobodno pomicati.

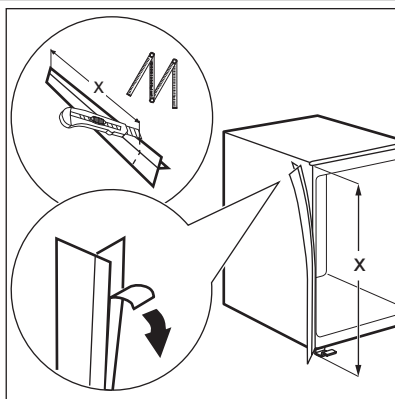

Po potrebi odrežite ljepljivu traku za brtvljenje i potom je zalijepite na uređaj kao što je prikazano na slici.

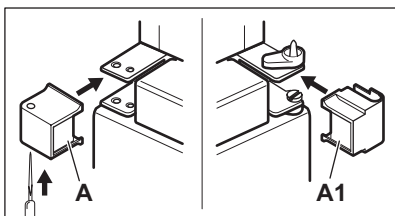

Probušite pokrov šakre A kao na slici. Postavite pokrove A i A1 (u vrećici s priborom) u srednju šarku.



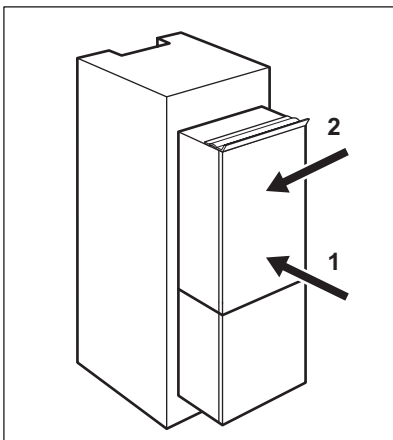

Uređaj postavite u nišu.

Gurajte uređaj u smjeru strelice (1) dok se pokrov gornjeg prostora ne priljubi uz kuhinjski element. Gurajte uređaj u smjeru strelice (2) prema ormariću na strani suprotnoj od šarke.

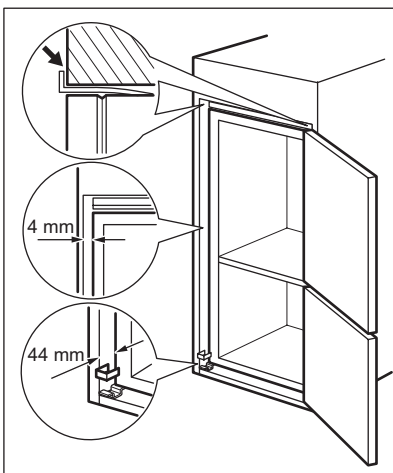

Namjestite uređaj u nišu.

Provjerite je li udaljenost između uređaja i prednjeg ruba ormarića 44 mm.

Poklopac donje šarke (u vrećici s priborom) osigurava ispravan razmak između uređaja i kuhinjskog namještaja.

Provjerite je li razmak između uređaja i ormarića 4 mm.

Otvorite vrata. Stavite poklopac donje šarke na njegovo mjesto.

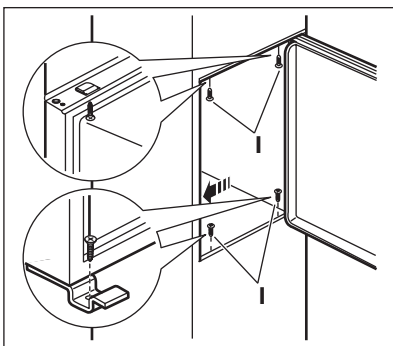

Uređaj pričvrstite za nišu pomoću 4 vijka.

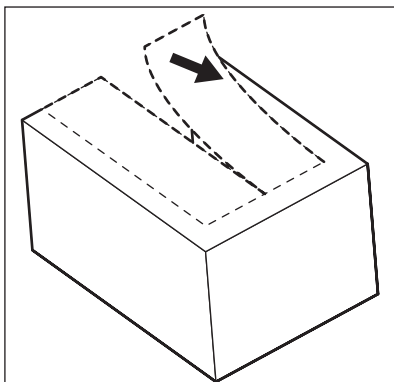

Uklonite odgovarajući dio s poklopca šarke (E). Pazite da uklonite DX dio, kad je šarka s desne strane, odnosno SX u suprotnom slučaju.

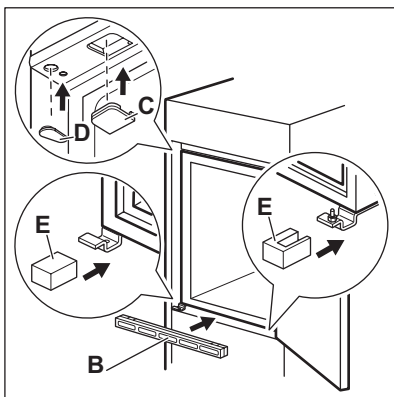

Stavite poklopce (C, D) na otvore nosača i šarki. Postavite ventilacijsku rešetku (B). Poklopce šarki (E) postavite na šarke.

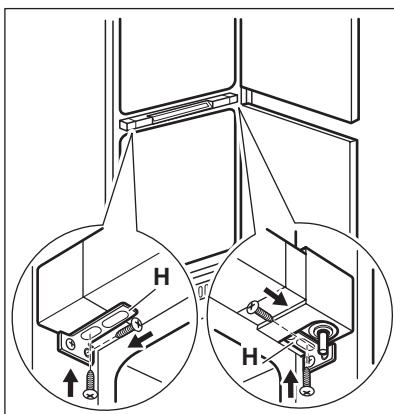

Ako se uređaj mora spojiti bočno na vrata kuhinjskog elementa:

1. Otpustite vijke u pričvrsnim okvirima (H).
2. Pomaknite okvire (H).
3. Ponovo stegnite vijke.

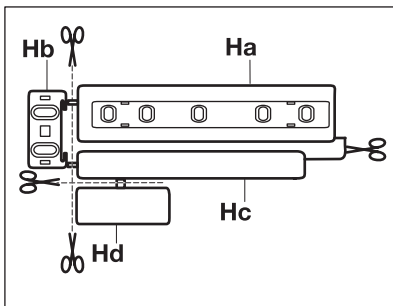

Odvojite dijelove (Ha), (Hb), (Hc) i (Hd).

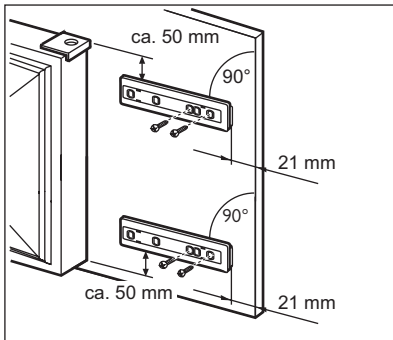

Postavite dio (Ha) na unutrašnji dio kuhinjskoga elementa.

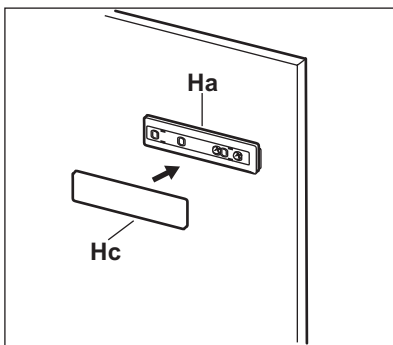

Gurnite dio (Hc) na dio (Ha).

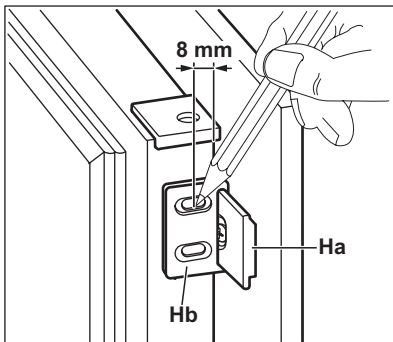

Otvorite vrata uređaja i vrata namještaja pod kutom od  $90^\circ$ .  
Kvadratić (Hb) umetnite u vodilicu (Ha).  
Sastavite vrata uređaja i vrata namještaja te označite provrte.

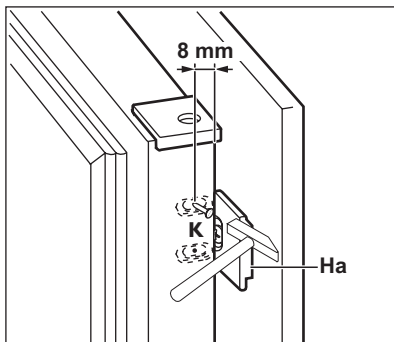

Uklonite okvire i označite udaljenost od 8 mm od vanjskog ruba vrata gdje se treba postaviti čavao (K).

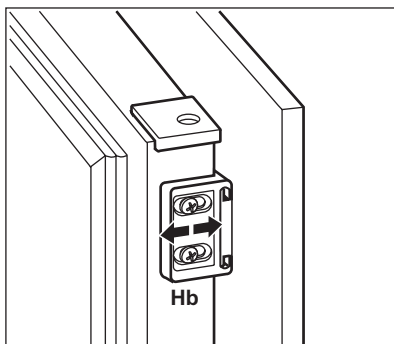

Kvadratić ponovno stavite na vodilicu i pričvrstite ga isporučanim vijcima.  
Poravnajte vrata kuhinjskog elementa i vrata uređaja tako da namjestite dio (Hb).

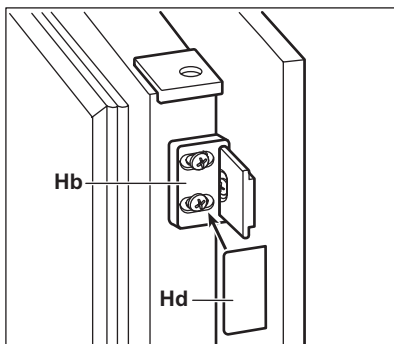

Pritisnite dio (Hd) na dio (Hb).

Obavite završnu kontrolu kako biste provjerili da:

- Su svi vijci pritegnuti.

- Je brtvna traka čvrsto spojena za element.
- Se vrata ispravno otvaraju i zatvaraju.

## 8. ZVUKOVI

Tijekom normalnog rada čuju se razni zvukovi (kompresor, kruženje rashladnog sredstva).

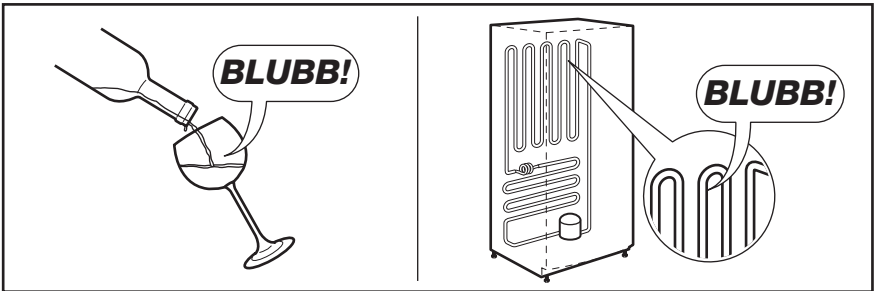
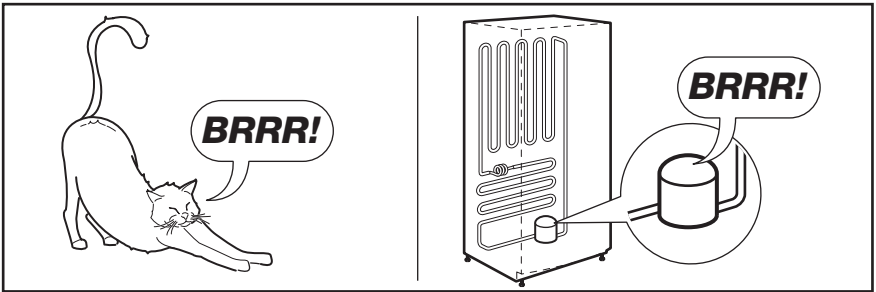
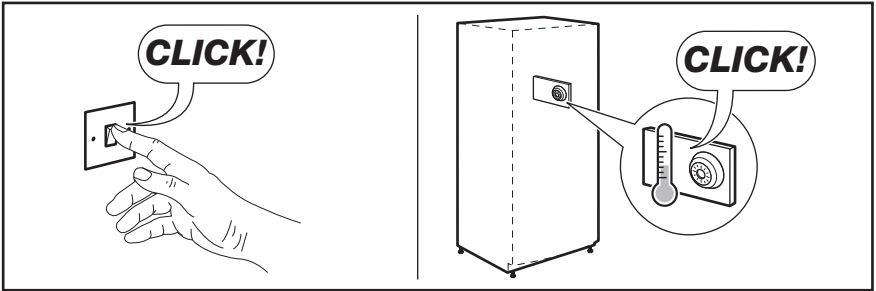
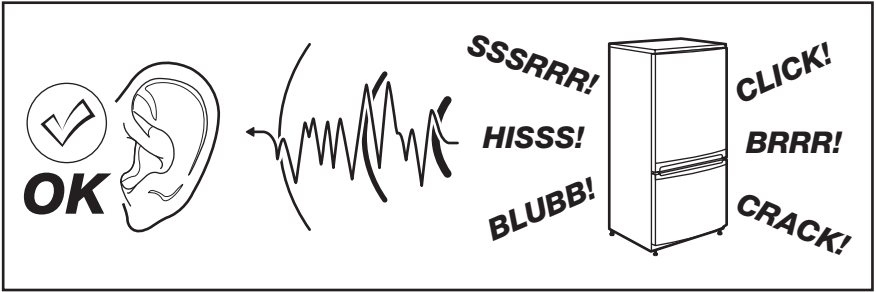

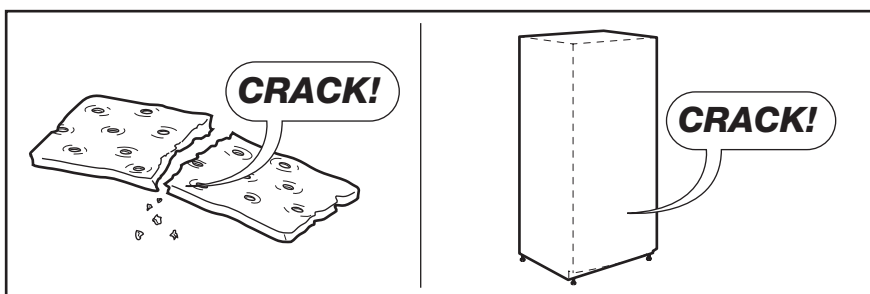
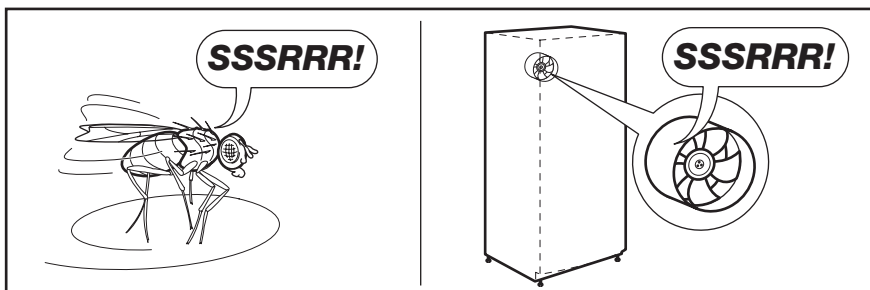
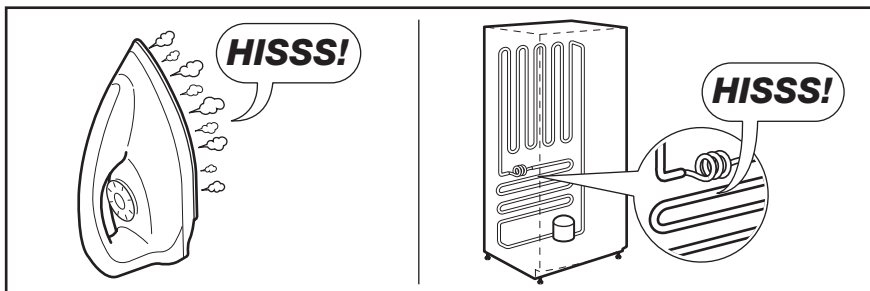

## 9. TEHNIČKI PODACI

|                    |  |           |
|--------------------|--|-----------|
| Dimenzije prostora |  |           |
| Visina             |  | 1780 mm   |
| Širina             |  | 560 mm    |
| Dubina             |  | 550 mm    |
| Vrijeme odgovora   |  | 24 h      |
| Napon              |  | 230-240 V |
| Frekvencija        |  | 50 Hz     |

Tehničke informacije nalaze se na nazivnoj pločici na unutrašnjoj lijevoj strani uređaja i na energetskom natpisu.

## 10. BRIGA ZA OKOLIŠ

Reciklirajte materijale sa simbolom .

Ambalažu za recikliranje odložite u prikladne spremnike.

Pomozite u zaštiti okoliša i ljudskog zdravlja, kao i u recikliranju otpada od električnih i

elektroničkih uređaja. Uređaje označene simbolom  ne bacajte zajedno s kućnim otpadom. Proizvod odnesite na lokalno reciklažno mjesto ili kontaktirajte nadležnu službu.

## СОДЕРЖАНИЕ

|   |    |
|---|----|
| 1. СВЕДЕНИЯ ПО ТЕХНИКЕ БЕЗОПАСНОСТИ ..... | 25 |
| 2. ПАНЕЛЬ УПРАВЛЕНИЯ .....                | 27 |
| 3. ЕЖЕДНЕВНОЕ ИСПОЛЬЗОВАНИЕ .....         | 29 |
| 4. ПОЛЕЗНЫЕ СОВЕТЫ .....                  | 32 |
| 5. УХОД И ОЧИСТКА .....                   | 33 |
| 6. ЧТО ДЕЛАТЬ, ЕСЛИ ....                  | 36 |
| 7. УСТАНОВКА .....                        | 37 |
| 8. ШУМЫ ПРИ РАБОТЕ .....                  | 43 |
| 9. ТЕХНИЧЕСКИЕ ДАННЫЕ .....               | 46 |
| 10. ОХРАНА ОКРУЖАЮЩЕЙ СРЕДЫ .....         | 46 |

## МЫ ДУМАЕМ О ВАС

Благодарим Вас за приобретение прибора Electrolux. Вы выбрали изделие, за которым стоят десятилетия профессионального опыта и инноваций. Уникальное и стильное, оно создавалось с заботой о Вас. Поэтому когда бы Вы ни воспользовались им, Вы можете быть уверены: результаты всегда будут превосходными.

Добро пожаловать в Electrolux!

### На нашем веб-сайте Вы сможете:



Найти рекомендации по использованию изделий, руководства по эксплуатации, мастер устранения неисправностей, информацию о техническом обслуживании:  
[www.electrolux.com](http://www.electrolux.com)



Зарегистрировать свое изделия для улучшения обслуживания:  
[www.electrolux.com/productregistration](http://www.electrolux.com/productregistration)



Приобрести дополнительные принадлежности, расходные материалы и фирменные запасные части для своего прибора:  
[www.electrolux.com/shop](http://www.electrolux.com/shop)

## ПОДДЕРЖКА ПОТРЕБИТЕЛЕЙ И СЕРВИСНОЕ ОБСЛУЖИВАНИЕ

Мы рекомендуем использовать оригинальные запчасти.

При обращении в сервис-центр следует иметь под рукой следующую информацию.

Данная информация находится на табличке с техническими данными. Модель, код изделия (PNC), серийный номер.



Внимание / Важные сведения по технике безопасности.



Общая информация и рекомендации



Информация по защите окружающей среды

Право на изменения сохраняется.



# 1. СВЕДЕНИЯ ПО ТЕХНИКЕ БЕЗОПАСНОСТИ

Для обеспечения собственной безопасности и правильной эксплуатации прибора, перед его установкой и первым использованием внимательно прочитайте данное руководство, не пропуская рекомендации и предупреждения. Чтобы избежать нежелательных ошибок и несчастных случаев, важно, чтобы все, кто пользуется данным прибором, подробно ознакомились с его работой и правилами техники безопасности. Сохраните настоящее руководство и в случае продажи прибора или его передачи в пользование другому лицу передайте вместе с ним и данное руководство, чтобы новый пользователь получил соответствующую информацию о правильной эксплуатации и правилах техники безопасности. В интересах безопасности людей и имущества соблюдайте меры предосторожности, указанные в настоящем руководстве, так как производитель не несет ответственности за убытки, вызванные несоблюдением указанных мер.

## 1.1 Безопасность детей и лиц с ограниченными возможностями

- Данное изделие не предназначено для эксплуатации лицами (в том числе детьми) с ограниченными физическими, сенсорными или умственными способностями или с недостаточным опытом или знаниями без присмотра лица, отвечающего за их безопасность, или получения от него соответствующих инструкций, позволяющих им безопасно эксплуатировать его.

Необходимо следить за тем, чтобы дети не играли с прибором.

- Держите все упаковочные материалы в недоступном для детей месте. Существует опасность удушья.
- Если прибор больше не нужен, выньте вилку из розетки, обрежьте шнур питания (как можно ближе к прибору) и снимите дверцу, чтобы дети, играя, не получили удар током или не заперлись внутри прибора.
- Если данный прибор (имеющий магнитное уплотнение дверцы) предназначен для замены старого холодильника с пружинным замком (защелкой) дверцы или крышки, перед утилизацией старого холодильника обязательно выведите замок из строя. Это позволит исключить превращение его в смертельную ловушку для детей.

## 1.2 Общие правила по технике безопасности



### ВНИМАНИЕ!

Не перекрывайте вентиляционные отверстия в корпусе прибора или в мебели, в которую он встроен.

- Настоящий прибор предназначен для хранения продуктов питания и напитков в бытовых условиях, как описано в настоящем руководстве.
- Не используйте механические приспособления и другие средства для ускорения процесса размораживания.
- Не используйте другие электроприборы (например, мороженицы) внутри холодильных приборов, если производителем не допускается возможность такого использования.
- Не допускайте повреждения контура холодильника.
- Холодильный контур прибора содержит хладагент изобутан (R600a) – безвредный для окружающей среды, но, тем не менее, огнеопасный природный газ.

При транспортировке и установке прибора следите за тем, чтобы не допустить повреждения компонентов контура холодильника.

В случае повреждения контура холодильника:

- не допускайте использования открытого пламени и источников возгорания;
- тщательно проветрите помещение, в котором установлен прибор.
- Изменение характеристик прибора и внесение изменений в его конструкцию сопряжено с опасностью. Любое повреждение кабеля может привести к короткому замыканию, возникновению пожара и/или поражению электрическим током.



### ВНИМАНИЕ!

Во избежание несчастных случаев замену любых электротехнических деталей (шнура питания, вилки, компрессора) должен производить сертифицированный представитель сервисного центра или квалифицированный обслуживающий персонал.

1. Запрещается удлинять сетевой шнур.
  2. Убедитесь, что вилка сетевого шнура не раздавлена и не повреждена задней частью прибора. Раздавленная или поврежденная вилка сетевого шнура может перегреться и стать причиной пожара.
  3. Убедитесь в наличии доступа к вилке сетевого шнура прибора.
  4. Не тяните за сетевой шнур.
  5. Если в розетке плохой контакт, не вставляйте в нее вилку кабеля питания. Существует опасность поражения электрическим током или возникновения пожара.
  6. Запрещается эксплуатировать прибор без плафона (если он предусмотрен конструкцией) лампы внутреннего освещения.
- Прибор имеет большой вес. Будьте осторожны при его перемещении.
  - Не вынимайте и не трогайте предметы в морозильнике мокрыми или влажными руками: это может привести к появлению на руках ссадин или ожогов от обморожения.
  - Не подвергайте прибор длительному воздействию прямых солнечных лучей.
  - В приборе используются специальные лампы (если предусмотрено конструкцией), предназначенные только для бытовых приборов. Они не подходят для освещения помещений.

### 1.3 Ежедневная эксплуатация

- Не ставьте на пластмассовые части прибора горячую посуду.
- Не храните в холодильнике воспламеняющиеся газы и жидкости, так как они могут взорваться.
- Не помещайте продукты, перекрывая вентиляционное отверстие у задней стенки (если прибор относится к виду приборов «Без образования инея»).
- Замороженные продукты после размораживания не должны подвергаться повторной заморозке.
- При хранении расфасованных замороженных продуктов следуйте рекомендациям производителя.
- Следует тщательно придерживаться рекомендаций по хранению, данных изготовителем прибора. См. соответствующие указания.

- Не помещайте в холодильник газированные напитки, т.к. они создают внутри емкости давление, которое может привести к тому, что она лопнет и повредит холодильник.
- Ледяные сосульки могут вызвать ожог обморожения, если брать их в рот прямо из морозильной камеры.

### 1.4 Чистка и уход

- Перед выполнением операций по чистке и уходу за прибором, выключите его и выньте вилку сетевого шнура из розетки.
- Не следует чистить прибор металлическими предметами.
- Не пользуйтесь острыми предметами для удаления льда с прибора. Используйте пластиковый скребок.
- Регулярно проверяйте сливное отверстие холодильника для талой воды. При необходимости прочистите сливное отверстие. Если отверстие закупорится, вода будет собираться на дне прибора.

### 1.5 Установка



Для подключения к электросети тщательно следуйте инструкциям, приведенным в соответствующих параграфах.

- Распакуйте изделие и проверьте, нет ли повреждений. Не подключайте к электросети поврежденный прибор. Немедленно сообщите о повреждениях продавцу прибора. В таком случае сохраните упаковку.
- Рекомендуется подождать не менее четырех часов перед тем, как включать холодильник, чтобы масло вернулось в компрессор.
- Необходимо обеспечить вокруг холодильника достаточную циркуляцию воздуха, в противном случае прибор может перегреться. Чтобы обеспечить достаточную вентиляцию, следуйте инструкциям по установке.
- Если возможно, изделие должно располагаться обратной стороной к стене так, чтобы во избежание ожога нельзя было коснуться горячих частей (компрессор, испаритель).
- Данный прибор нельзя устанавливать вблизи радиаторов отопления или кухонных плит.

- Убедитесь, что к розетке будет доступ после установки прибора.
- Подключайте прибор только к питьевому водоснабжению (если такое подключение предусмотрено конструкцией прибора).

## 1.6 Обслуживание

- Любые операции по техобслуживанию прибора должны выполняться квалифицированным электриком или уполномоченным специалистом.
- Техобслуживание данного прибора должно выполняться только специалистами авторизованного сервисного центра с использованием исключительно оригинальных запчастей.

бора не содержат газов, которые могли бы повредить озоновый слой. Данный прибор нельзя утилизировать вместе с бытовыми отходами и мусором. Изоляционный пенопласт содержит горючие газы: прибор подлежит утилизации в соответствии с действующими нормативными положениями, с которыми следует ознакомиться в местных органах власти. Не допускайте повреждения холодильного контура, особенно, вблизи теплообменника. Материалы, использованные для изготовления данного прибора, помеченные символом , пригодны для вторичной переработки.

## 1.7 Защита окружающей среды



Ни холодильный контур, ни изоляционные материалы настоящего при-

# 2. ПАНЕЛЬ УПРАВЛЕНИЯ

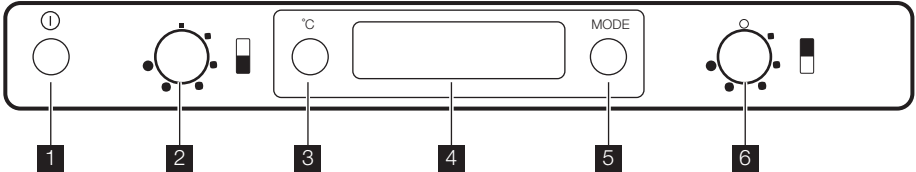

- |  |   |
|--|---|
| <p><b>1</b> Переключатель «ВКЛ/ВЫКЛ»</p> <p><b>2</b> Регулятор температуры морозильника</p> <p><b>3</b> Кнопка индикации температуры холодильника-морозильника</p> <p><b>4</b> Дисплей</p> | <p><b>5</b> Кнопка режима<br/>Кнопка сброса сигнализации</p> <p><b>6</b> Регулятор температуры холодильной камеры</p> |
|--|---|

## 2.1 Дисплей

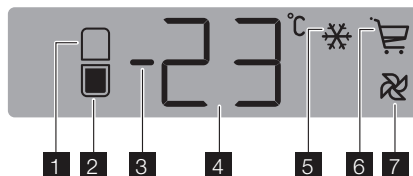

- |  |  |
|--|--|
| <p><b>1</b> Индикатор холодильного отделения</p> | <p><b>2</b> Индикатор морозильного отделения</p> |
|--|--|

- 3** Индикатор плюсовой или минусовой температуры
- 4** Индикатор температуры
- 5** Функция Action Freeze
- 6** Функция Shopping
- 7** Функция D.A.C.

## 2.2 Включение

Если после включения вилки сетевого шнура в розетку дисплей не загорается, нажмите на переключатель «ВКЛ/ВЫКЛ».

После включения прибора на панели управления отобразятся следующие сигналы:

- значение индикатора положительной или отрицательной температуры будет положительным, что указывает на положительную температуру;
- индикация температуры будет мигать, фон дисплея будет красным, будет звучать зуммер.

Нажмите на кнопку «Режим» для выключения зуммера (см. также раздел «Сигнализация превышения температуры»).

Установите необходимую температуру (см. раздел «Регулировка температуры»).

## 2.3 Выключение

Прибор выключается нажатием на переключатель «ВКЛ/ВЫКЛ» на более, чем 1 секунду. После этого отображается обратный отсчет температуры: «-3», «-2», «-1».

При выключении прибора также отключается и дисплей.

## 2.4 Выключение холодильного отделения

Для выключения холодильного отделения поверните регулятор температуры холодильного отделения против часовой стрелки до отметки «0».

Морозильное отделение при этом продолжит работать.

После отключения холодильного отделения на дисплее отображается только температура в морозильном отделении.

Освещение холодильного отделения при этом выключается.

## 2.5 Индикация температуры

При каждом нажатии кнопки индикации температуры холодильника-морозильника на дисплее последовательно отображается следующее:

1. – Горит индикатор холодильного отделения.  
– На дисплее отображается температура холодильника.
2. – Горит индикатор морозильного отделения.<sup>2)</sup>  
– На дисплее отображается температура морозильника.

В любом случае через 10 секунд выполняется возврат к нормальному режиму отображения дисплея.

## 2.6 Меню режимов

Каждый раз при нажатии на кнопку режимов включаются следующие режимы по часовой стрелке:

- Функция Action Freeze
- Функция Shopping
- Функция D.A.C.
- нет символа: нормальное функционирование.



Одновременно можно включить один режим.

Для выключения режима нажмите на кнопку «Режим» несколько раз, чтобы все символы исчезли с дисплея.

## 2.7 Регулировка температуры

Температура внутри прибора регулируется регулятором температуры.

Температуру в холодильном отделении можно регулировать путем вращения регулятора температуры холодильника в диапазоне примерно от +2°C до +8°C.

Температуру в морозильном отделении можно регулировать путем вращения регулятора температуры морозильника в диапазоне примерно от -15°C до -24°C.

Для правильного хранения продуктов необходимо установить следующую температуру: +5°C в холодильнике, -18°C в морозильнике.

При нормальной работе дисплей отображает последнее заданное значение температуры.

<sup>2)</sup> В нормальных условиях.

Чтобы привести прибор в действие, выполните следующие операции:

- поверните регулятор температуры по часовой стрелке, чтобы установить максимальный холод;
- поверните регулятор температуры против часовой стрелки, чтобы установить минимальный холод.

Среднее положение, как правило, подходит лучше всего.

При выборе конкретного значения температуры следует иметь в виду, что температура внутри прибора зависит от:

- температуры в помещении;
- частоты открывания дверцы;
- количества хранящихся продуктов;
- места расположения прибора.

## 2.8 Режим Shopping («Покупки»)

Если необходимо поместить большое количество теплых продуктов, например, после посещения магазина, рекомендуется включить режим Shopping для ускоренного охлаждения продуктов и предотвращения повышения температуры уже находящихся в холодильнике продуктов.

Для включения режима Shopping («Покупки») нажмите на кнопку режимов (может потребоваться несколько нажатий) так, чтобы на дисплее появился соответствующий символ . Режим Shopping («Покупки») отключается автоматически примерно через 6 часов.

При включении режима Shopping («Покупки») также автоматически включается вентилятор в холодильном отделении.



Вентилятор внутри холодильного отделения автоматически включается также и при высокой температуре в помещении (выше 38°C), даже если режим Shopping («Покупки») не включен.

Режим можно деактивировать в любое время нажатием на кнопку «Режим» (см. «Меню режимов»)

## 2.9 Функция Action Freeze

Для замораживания свежих продуктов необходимо активировать функцию Action Freeze. Нажмите кнопку функций (при необходимости несколько раз), пока на дисплее не появится соответствующий символ.

Эта функция автоматически выключится через 52 часа.

Функцию можно деактивировать в любое время нажатием кнопки функций (см. «Меню функций»).

## 2.10 Сигнализация превышения температуры

Повышение температуры в морозильном отделении (например, из-за перебоя в подаче электропитания) указывается посредством:

- мигающего значения температуры;
- мигание символа морозильного отделения (индикатора морозильного отделения)
- красного фона дисплея;
- звукового сигнала;
- символа тревоги.

При восстановлении нормальных условий:

- звуковой сигнал отключается;
- значение температуры продолжает мигать;
- фон дисплея остается красным.

При нажатии на кнопку режимов / кнопки сброса сигнализации для выключения сигнализации на индикаторе  в течение нескольких секунд отображается максимальная температура, которая была в отделении. Затем мигание прекращается, а цвет подсветки дисплея меняется с красного на белый.

В режиме сигнализации зуммер можно отключить при помощи кнопки «Режим» или кнопки сброса сигнализации.

Подсветка дисплея остается красной до тех пор, пока не будут восстановлены нормальные условия хранения.

# 3. ЕЖЕДНЕВНОЕ ИСПОЛЬЗОВАНИЕ

## 3.1 Чистка холодильника изнутри

Перед первым включением прибора вымойте его внутренние поверхности и все внутренние

принадлежности теплой водой с нейтральным мылом, чтобы удалить запах, характерный для только что изготовленного изделия, затем тщательно протрите их.



Не используйте моющие или абразивные средства, т.к. они могут повредить покрытие поверхностей холодильника.

### 3.2 Замораживание свежих продуктов

Морозильное отделение предназначено для замораживания свежих продуктов и продолжительного хранения замороженных продуктов, а также продуктов глубокой заморозки. Для замораживания свежих продуктов включите функцию Fast Freeze («Быстрое замораживание») не менее, чем за 24 часа до закладки подлежащих замораживанию продуктов в морозильное отделение.

Поместите подлежащие замораживанию свежие продукты в отделение Fast Freeze, так как это самое холодное место внутри прибора. Максимальное количество продуктов, которое может быть заморожено за 24 часа, указано на **табличке с техническими данными**, расположенной внутри прибора.

Процесс замораживания занимает 24 часа. В течение этого времени не добавляйте другие продукты для замораживания.



При использовании функции быстрого замораживания Fast Freeze:

|                      |  |
|----------------------|--|
| примерно за 6 часов  | Укладка небольшого количества свежих продуктов (примерно 5 кг)                   |
| примерно за 24 часов | Укладка максимального количества продуктов (см. табличку с техническими данными) |
| не требуется         | Укладка замороженных продуктов   |
| не требуется         | Укладка небольшого количества свежих продуктов (2 кг максимум) ежедневно         |

### 3.3 Хранение замороженных продуктов

При первом запуске или после длительного простоя перед закладкой продуктов в отделение

дайте прибору поработать не менее 2 часов в режиме ускоренной заморозки.



При случайном размораживании продуктов, например, при сбое электропитания, если напряжение в сети отсутствовало в течение времени, превышающего указанное в таблице технических данных "время повышения температуры", размороженные продукты следует быстро употребить в пищу или немедленно подвергнуть тепловой обработке, затем повторно заморозить (после того, как они остынут).

### 3.4 Замораживание кубиков льда

Данный прибор оснащен одной или несколькими ванночками для замораживания кубиков льда. Налейте в эти ванночки воду и поставьте их в морозильную камеру.



Не используйте металлические инструменты для отделения ванночек от дна морозильного отделения.

### 3.5 Аккумуляторы холода

Морозильник содержит не менее одного аккумулятора холода, который повышает время хранения в случае отключения электропитания или поломки.

### 3.6 Размораживание продуктов

Замороженные продукты, включая продукты глубокой заморозки, перед использованием можно размораживать в холодильном отделении или при комнатной температуре, в зависимости от времени, которым Вы располагаете для выполнения этой операции. Маленькие куски можно готовить, даже не размораживая, в том виде, в каком они взяты из морозильной камеры: в этом случае процесс приготовления пищи займет больше времени.

### 3.7 Передвижные полки

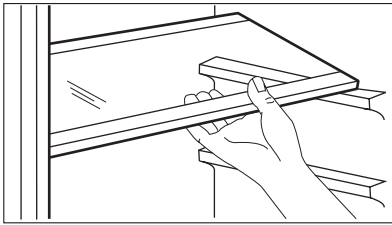

Расположенные на стенках холодильника направляющие позволяют размещать полки на нужной высоте.

Для оптимального использования пространства передние половинки полок могут лежать на задних

### 3.8 Размещение полок дверцы

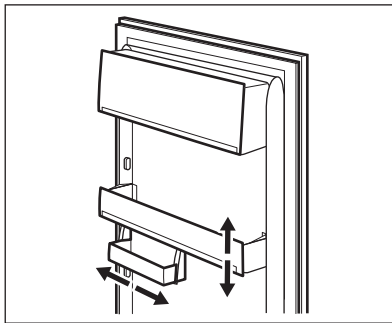

Чтобы обеспечить возможность хранения упаковок продуктов различных размеров, полки дверцы можно размещать на разной высоте. Для выполнения этой операции действуйте следующим образом: медленно потяните полку в направлении, указанном стрелками, пока она не освободится; затем установите ее на нужное место.

### 3.9 Контроль влажности

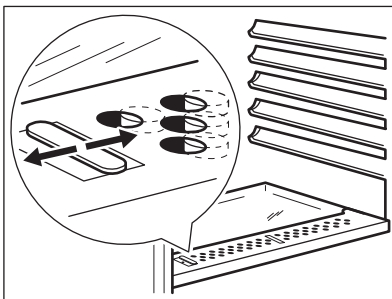

Стеклопанель включает в себя устройство с пазами (регулируемыми специальным скользящим рычажком), позволяющее управлять температурой в ящике (ящиках) для овощей.

Когда вентиляционные отверстия закрыты: дольше сохраняется естественное содержание влаги в продуктах, находящихся в отделениях для овощей и фруктов.

Когда вентиляционные отверстия открыты: увеличенная циркуляция воздуха приводит к меньшей влажности в отделениях для хранения овощей и фруктов.

### 3.10 Рециркуляция воздуха – (режим «Динамическое воздушное охлаждение»)

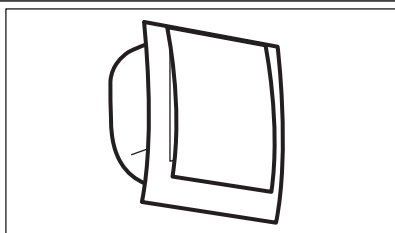

Холодильное отделение оснащено специальным вентилятором динамического воздушного охлаждения.

Это устройство обеспечивает быстрое охлаждение продуктов и более равномерную температуру в отделении.

Включите вентилятор, нажимая на кнопку «Режим» (при необходимости несколько раз), пока не появится соответствующий символ



. Вентилятор можно выключить в любой момент, нажимая на кнопку «Режим», пока символ не исчезнет.

Включайте вентилятор, когда температура окружающей среды превышает 25°C.

Когда температура в помещении превышает 38°C или когда включен режим Shopping, вентилятор включается автоматически.

## 4. ПОЛЕЗНЫЕ СОВЕТЫ

### 4.1 Рекомендации по экономии электроэнергии

- Не открывайте дверцу слишком часто и не держите ее открытой дольше, чем необходимо.
- Если температура окружающей среды высокая, регулятор температуры находится в самом высоком положении и холодильник полностью загружен, компрессор может работать без остановок, что приводит к образованию инея или льда на испарителе. Если такое случается, поверните регулятор температуры до более низких значений, чтобы сделать возможным автоматическое оттаивание, и, следовательно, снизить потребление электроэнергии.

### 4.2 Рекомендации по охлаждению продуктов

Для получения оптимальных результатов:

- не помещайте в холодильник теплые продукты или испаряющиеся жидкости
- накрывайте или заворачивайте продукты, особенно те, которые имеют сильный запах

- располагайте продукты так, чтобы вокруг них мог свободно циркулировать воздух

### 4.3 Рекомендации по охлаждению

Полезные советы:

Мясо (всех типов): помещайте в полиэтиленовые пакеты и кладите на стеклянную полку, расположенную над ящиком для овощей.

Храните мясо таким образом один, максимум два дня, иначе оно может испортиться.

Продукты, подвергшиеся тепловой обработке, холодные блюда и т.д.: должны быть накрыты и могут быть размещены на любой полке.

Фрукты и овощи: должны быть тщательно очищенными; их следует помещать в специально предусмотренные для их хранения ящики.

Сливочное масло и сыр: должны помещаться в специальные воздухопроницаемые контейнеры или быть обернуты алюминиевой фольгой или полиэтиленовой пленкой, чтобы максимально ограничить контакт с воздухом.

Бутылки с молоком: должны быть закрыты крышкой и размещены в полке для бутылок на дверце.



Бананы, картофель, лук и чеснок не следует хранить в холодильнике в неупакованном виде.

#### 4.4 Рекомендации по замораживанию

Ниже приведен ряд рекомендаций, направленных на то, чтобы помочь сделать процесс замораживания максимально эффективным:

- максимальное количество продуктов, которое может быть заморожено в течение 24 часов, указано на табличке технических данных;
- процесс замораживания занимает 24 часа. В этот период не следует класть в морозильную камеру новые продукты, подлежащие замораживанию;
- замораживайте только высококачественные, свежие и тщательно вымытые продукты;
- перед замораживанием разделите продукты на маленькие порции для того, чтобы быстро и полностью их заморозить, а также чтобы иметь возможность размораживать только нужное количество продуктов;
- заверните продукты в алюминиевую фольгу или в полиэтиленовую пленку и проверьте, чтобы к ним не было доступа воздуха;
- не допускайте, чтобы свежие незамороженные продукты касались уже замороженных продуктов во избежание повышения температуры последних;

- постные продукты сохраняются лучше и дольше, чем жирные; соль сокращает срок хранения продуктов;
- пищевой лед может вызвать ожог кожи, если брать его в рот прямо из морозильной камеры;
- рекомендуется указывать дату замораживания на каждой упаковке; это позволит контролировать срок хранения.

#### 4.5 Рекомендации по хранению замороженных продуктов

Для получения оптимальных результатов позаботьтесь о следующем:

- убедитесь, что продукты промышленной заморозки хранились у продавца в должных условиях;
- обеспечьте максимально короткий интервал времени между покупкой замороженных продуктов в магазине и их помещением в морозильник;
- не открывайте дверцу слишком часто и не держите ее открытой дольше, чем необходимо;
- после размораживания продукты быстро портятся и не подлежат повторному замораживанию;
- не превышайте время хранения, указанное изготовителем продуктов.

## 5. УХОД И ОЧИСТКА



### ПРЕДУПРЕЖДЕНИЕ!

Перед выполнением каких-либо операций по чистке или уходу за прибором выньте вилку сетевого шнура из розетки.



В холодильном контуре данного прибора содержатся углеводороды; поэтому его обслуживание и заправка должны осуществляться только уполномоченными специалистами.

- внутренние поверхности прибора и принадлежности мойте теплой водой с нейтральным мылом.
- тщательно проверьте уплотнение дверцы и вытрите его дочиста, чтобы оно было чистым и без мусора.
- сполосните и тщательно вытрите.

### 5.1 Периодическая чистка

Прибор нуждается в регулярной чистке:



Не тяните, не двигайте и старайтесь не повредить трубки и кабели внутри корпуса.

Никогда не пользуйтесь для чистки внутренних поверхностей моющими средствами, абразивными порошками, чистящими средствами с сильным запахом или полировальными пастами, так как они могут повредить поверхность и оставить стойкий запах.

Чтобы очистить конденсатор (решетка черного цвета) и компрессор, расположенные с задней стороны прибора, воспользуйтесь щет-

кой. Эта операция повышает эффективность работы прибора и снижает потребление электроэнергии.



Будьте осторожны, чтобы не повредить систему охлаждения.

Некоторые чистящие средства для кухни содержат химикаты, могущие повредить пластмассовые детали прибора. По этой причине рекомендуется мыть внешний корпус прибора только теплой водой с небольшим количеством моющего средства.

После чистки подключите прибор к сети электропитания.

## 5.2 Размораживание холодильника

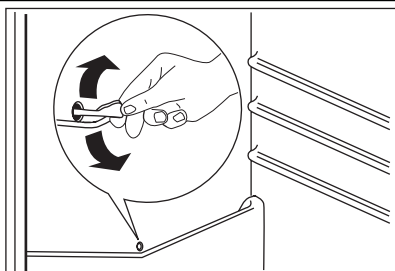

При нормальных условиях эксплуатации удаление инея с испарителя холодильной камеры происходит автоматически при каждом включении компрессора. Талая вода сливается в специальный поддон, установленный с задней стороны прибора над компрессором, где она испаряется.

Регулярно прочищайте сливное отверстие, находящееся в середине канала холодильного отделения, во избежание накопления воды и попадания капель на находящиеся внутри продукты. Используйте для этого специальное приспособление, которое уже установлено в сливное отверстие.

## 5.3 Размораживание морозильника

На полках и вокруг верхнего отделения морозильника всегда образуется определенное количество наледи.

Размораживайте морозильник, когда слой инея достигнет толщины около 3-5 мм.



Примерно за 12 часов до начала размораживания поверните регулятор температуры по направлению к верхним положениям, чтобы создать достаточный резерв холода на время перерыва в работе.

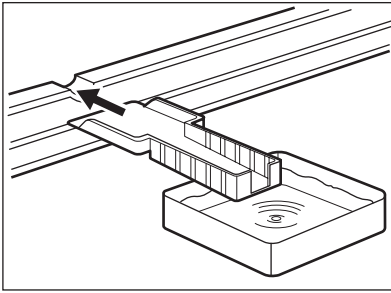

Для удаления наледи выполните следующее:

1. Выключите прибор.
2. Извлеките из него все продукты, заверните их в несколько слоев газетной бумаги и поместите в прохладное место.



**ПРЕДУПРЕЖДЕНИЕ!**

Не касайтесь замороженных продуктов влажными руками. Руки могут к ним примерзнуть.

3. Оставьте дверцу открытой и установите пластиковый скребок в специальное гнездо, расположенное в середине нижней части камеры, подставив под него ёмкость для сбора талой воды.



Чтобы ускорить процесс разморозки, поставьте в морозильное отделение кастрюлю с горячей водой. Также удаляйте падающие кусочки наледи, не дожидаясь их полного таяния.

4. После завершения размораживания тщательно протрите внутренние поверхности и уберите скребок в место его хранения.
5. Включите прибор.
6. Через два или три часа верните в камеру ранее удаленные из нее продукты.



Никогда не используйте острые металлические инструменты для удаления наледи с испарителя во избежание его повреждения. Нельзя использовать механические устройства или любые другие средства, не рекомендованные производителем, в целях ускорения процесса размораживания.

Повышение температуры упаковок с замороженными продуктами при размораживании может привести к сокращению безопасного срока их хранения.

## 5.4 Перерывы в эксплуатации

Если прибор не будет использоваться в течение продолжительного времени, примите следующие меры предосторожности:

- отключите устройство от сети электропитания
- удалите все продукты
- разморозьте (если эта операция предусмотрена конструкцией прибора) и вымойте прибор и все принадлежности;

- оставьте дверцы приоткрытыми, чтобы предотвратить образование неприятного запаха.

Если прибор будет продолжать работать, попросите кого-нибудь проверять его время от времени, чтобы не допустить порчи находящихся в нем продуктов в случае отключения электроэнергии.

## 6. ЧТО ДЕЛАТЬ, ЕСЛИ ...



### ВНИМАНИЕ!

Перед устранением неисправностей выньте вилку сетевого шнура из розетки.

Устранять неисправности, не описанные в данном руководстве, должен только квалифицированный электрик или уполномоченный специалист.



При нормальных условиях слышны некоторые звуки (работы компрессора, циркуляции хладагента).

| Неполадка  | Возможная причина  | Способ устранения   |
|--|--|---|
| <b>Прибор не работает.<br/>Лампочка не работает.</b> | Прибор выключен.   | Включите прибор.  |
|  | Вилка сетевого шнура неправильно вставлена в розетку.                            | Правильно вставьте вилку сетевого шнура в розетку.  |
|  | На прибор не подается электропитание. Отсутствует напряжение в сетевой розетке.  | Подключите другой электроприбор к сетевой розетке. Обратитесь к квалифицированному электрику. |
| <b>Подается звуковой сигнал.</b>                     | Температура в морозильной камере слишком высокая.                                | См. раздел "Сигнализация превышения температуры"  |
| <b>Лампочка не работает.</b>                         | Лампа находится в режиме ожидания.   | Закройте и снова откройте дверцу.   |
|  | Лампа перегорела.  | См. раздел "Замена лампы".  |
| <b>Компрессор работает непрерывно.</b>               | Температура задана неправильно.  | Задайте более высокую температуру.  |
|  | Неплотно закрыта дверца.   | См. раздел "Закрытие дверцы".   |
|  | Дверца открывалась слишком часто.  | Не оставляйте дверцу открытой дольше, чем это необходимо.                                     |
|  | Температура продуктов слишком высокая.   | Прежде чем положить продукты в холодильник, дайте им охладиться до комнатной температуры.     |
|  | Температура воздуха в помещении слишком высокая.                                 | Обеспечьте снижение температуры воздуха в помещении.  |
| <b>Потоки воды на задней стенке холодильника.</b>    | Во время автоматического размораживания на задней стенке размораживается наледь. | Это нормально.  |
| <b>Потоки воды в холодильнике.</b>                   | Засорилось сливное отверстие.  | Прочистите сливное отверстие.   |
|  | Продукты мешают воде стекать в водосборник.                                      | Убедитесь, что продукты не касаются задней стенки.  |

| Неполадка  | Возможная причина   | Способ устранения  |
|--|---|--|
| Потоки воды на полу.                                 | Сброс талой воды направлен не в поддон испарителя над компрессором. | Направьте сброс талой воды в поддон испарителя.                          |
| Температура в приборе слишком низкая.                | Температура задана неправильно.                                     | Задайте более высокую температуру.                                       |
| Температура в приборе слишком высокая.               | Температура задана неправильно.                                     | Задайте более низкую температуру.  |
|  | Одновременно хранится слишком много продуктов.                      | Одновременно закладывайте меньшее количество продуктов.                  |
| Температура в холодильнике слишком высокая.          | Внутри прибора отсутствует циркуляция холодного воздуха.            | Убедитесь, что внутри прибора циркулирует холодный воздух.               |
| Температура в морозильном отделении слишком высокая. | Продукты расположены слишком близко друг к другу.                   | Укладывайте продукты так, чтобы обеспечить циркуляцию холодного воздуха. |
| Слишком много инея.                                  | Продукты упакованы неправильно.                                     | Упакуйте продукты правильно.   |
|  | Неплотно закрыта дверца.  | См. «Закрывание дверцы».   |

### 6.1 Замена лампы

Прибор оборудован светодиодной лампой длительного срока службы. Этот элемент освещения подлежит замене только в сервисном центре. Обращайтесь в сервисный центр.

2. При необходимости отрегулируйте дверцу. См. раздел «Установка».
3. При необходимости замените непригодные уплотнения дверцы. Обратитесь в сервисный центр.

### 6.2 Закрытие дверцы

1. Прочистите уплотнители дверцы.

## 7. УСТАНОВКА



### ВНИМАНИЕ!

Перед установкой прибора внимательно прочитайте "Информацию по технике безопасности" для обеспечения собственной безопасности и правильной эксплуатации прибора.

### 7.1 Размещение

Устанавливайте холодильник в месте, где температура окружающей среды соответствует климатическому классу, указанному на табличке с техническими данными:

| Климатический класс | Температура окружающей среды |
|---------------------|------------------------------|
| SN                  | от +10°C до +32°C            |
| N                   | от +16°C до +32°C            |
| ST                  | от +16°C до +38°C            |
| T                   | от +16°C до +43°C            |

## 7.2 Подключение к электросети

Перед включением прибора в сеть удостоверьтесь, что напряжение и частота, указанные в табличке технических данных, соответствуют параметрам вашей домашней электрической сети.

Прибор должен быть заземлен. С этой целью вилка сетевого шнура имеет специальный контакт заземления. Если розетка электриче-

ской сети не заземлена, выполните отдельное заземление прибора в соответствии с действующими нормами, поручив эту операцию квалифицированному электрику.

Изготовитель снимает с себя всякую ответственность в случае несоблюдения вышеуказанных правил техники безопасности.

Данное изделие соответствует директивам Европейского Союза.

## 7.3 Перевешивание дверцы

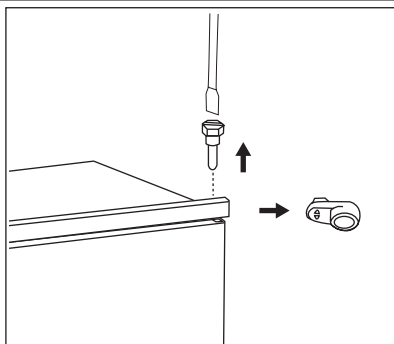

Дверца прибора открывается вправо. Если необходимо, чтобы дверца открывалась влево, то выполните следующие действия, прежде чем устанавливать прибор:

- Открутите верхний винт и снимите прокладку.
- Снимите верхний винт и верхнюю дверцу.

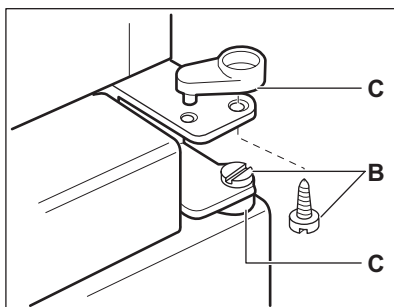

- Вывинтите винты (B) и шайбы (C).

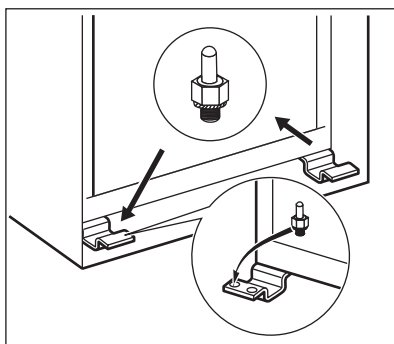

- Снимите нижнюю дверцу.
  - Открутите нижний винт.
- На противоположной стороне:
- Установите нижний винт.
  - Установите нижнюю дверцу.
  - Вставьте винты (B) и шайбы (C) в среднюю петлю на противоположной стороне.
  - Установите верхнюю дверцу.
  - Затяните шайбу и верхний винт.

## 7.4 Требования по вентиляции

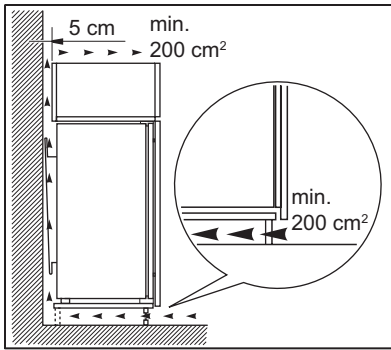

Необходимо обеспечить достаточную циркуляцию воздуха с задней стороны прибора.

## 7.5 Установка прибора

Выполните указанные ниже действия.



### ПРЕДУПРЕЖДЕНИЕ!

Убедитесь, что перемещение сетевого шнура не затруднено.

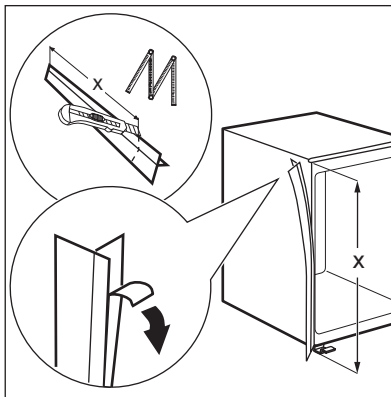

Если необходимо, отрежьте и прикрепите самоклеющуюся уплотняющую прокладку к прибору, как показано на рисунке.

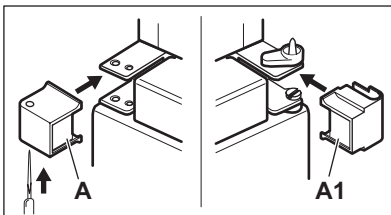

Просверлите крышку петли A, как показано на рисунке.

Поставьте крышки A и A1 (из пакета с принадлежностями) на среднюю петлю.

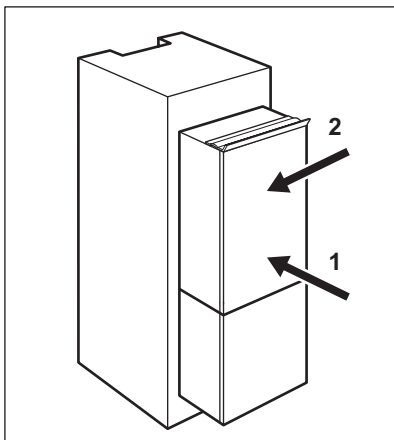

Установите прибор в нишу.  
 Сдвиньте прибор в направлении, указанном стрелкой (1), так, чтобы верхняя крышка зазора уперлась в кухонный шкаф.  
 Сдвиньте прибор в направлении, указанном стрелкой (2), к боковой стенке кухонного шкафа, на которой нет петель.

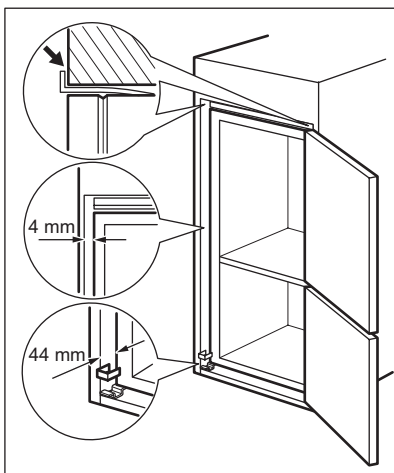

Отрегулируйте положение прибора внутри ниши.  
 Убедитесь, что расстояние между прибором и передним краем кухонного шкафа составляет 44 мм.  
 Крышка нижней петли (находится в пакете с принадлежностями) обеспечивает надлежащее расстояние между кухонной мебелью и прибором.  
 Убедитесь, что ширина зазора между прибором и кухонным шкафом равняется 4 мм.  
 Откройте дверцу. Установите крышку нижней петли.

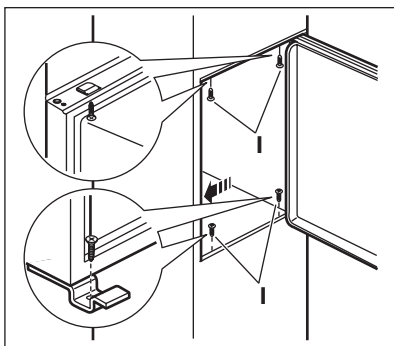

Закрепите прибор внутри ниши 4-мя винтами.



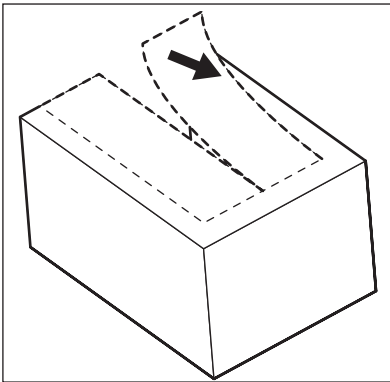

Удалите соответствующую деталь крышки петли (E). Если дверная петля находится справа, то следует удалить деталь DX; в противном случае удалите деталь SX.

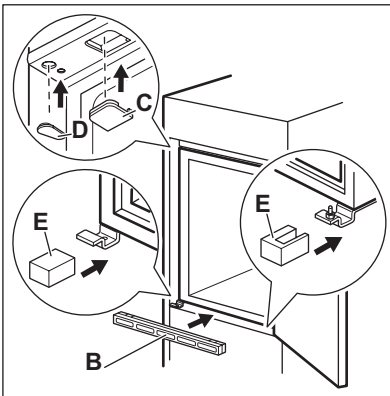

Установите крышки (C, D) в выемки и отверстия под петли.  
Установите вентиляционную решетку (B).  
Наденьте крышки петли (E) на петлю.

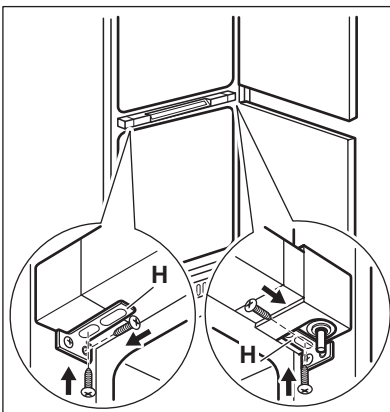

Если прибор примыкает к стенке кухонной мебели:

1. Ослабьте винты в крепежных скобах (H)
2. Переместите скобы (H)
3. Затяните винты.

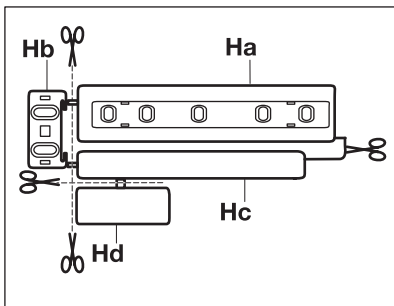

Отделите друг от друга детали (Ha), (Hb), (Hc) и (Hd).

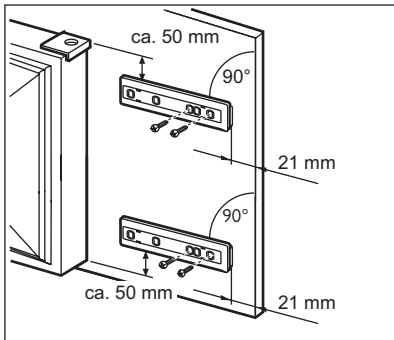

Прикрепите деталь (Ha) к внутренней стороне кухонного шкафа.

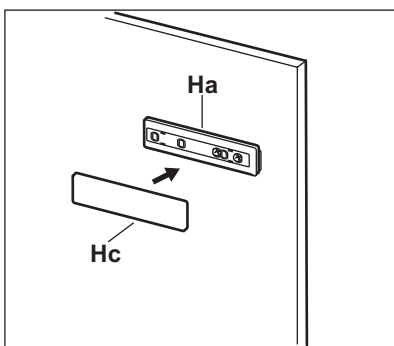

Надавлив, соедините деталь (Hc) с деталью (Ha).

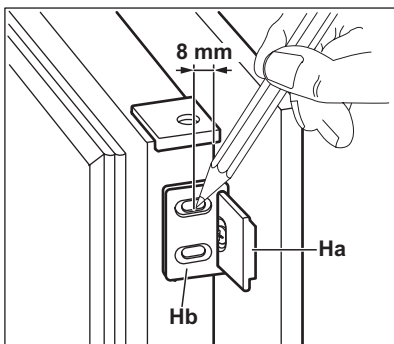

Откройте дверцу прибора и дверцу кухонной мебели под углом 90°. Вставьте маленькую планку (Hb) в направляющую (Ha). Совместите друг с другом дверцу прибора и дверцу кухонной мебели, затем наметьте отверстия.

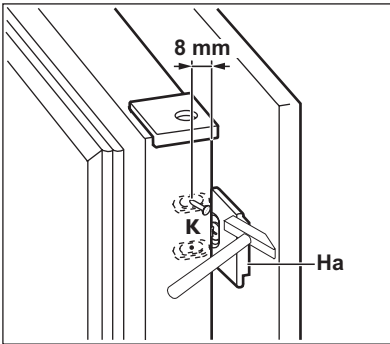

Снимите кронштейны и отметьте расстояние 8 мм от внешнего края дверцы: это место для гвоздя (К).

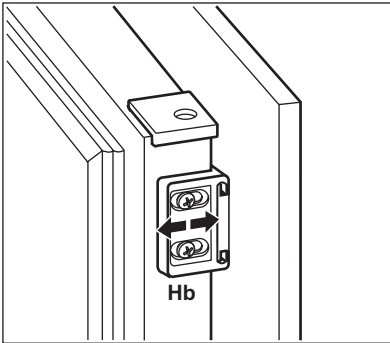

Снова установите маленькую планку на направляющую и закрепите ее прилегающими винтами. Выровняйте дверцу кухонного шкафа и дверцу прибора, регулируя положение детали (Hb).

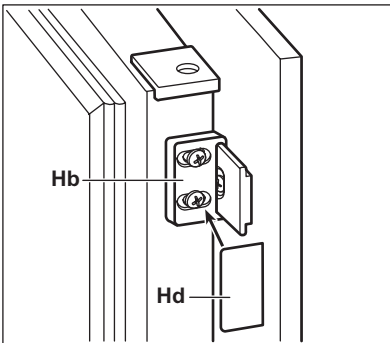

Надавив, соедините деталь (Hd) с деталью (Hb).

В завершение проверьте, чтобы:

- все винты были затянуты;
- уплотняющая прокладка плотно прилегла к корпусу холодильника;

- дверца как следует открывалась и закрывалась.

## 8. ШУМЫ ПРИ РАБОТЕ

При нормальных условиях работы слышны некоторые звуки (работы компрессора, циркуляции хладагента).

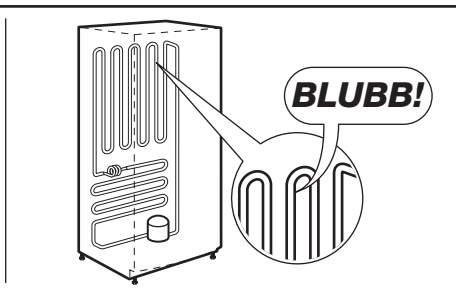
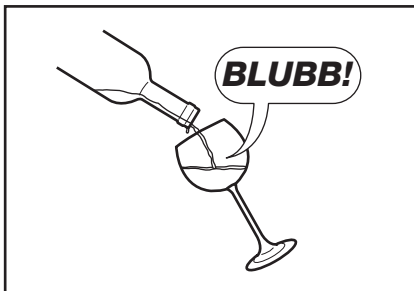
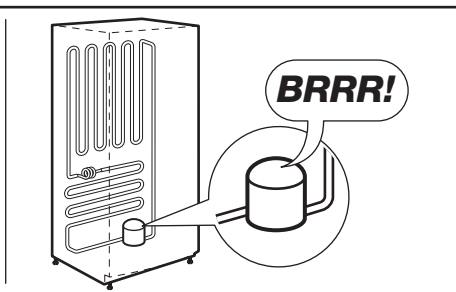
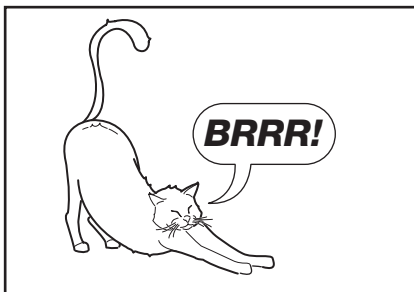
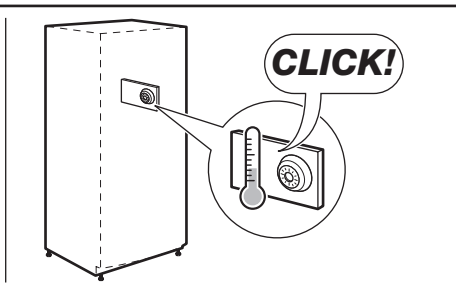
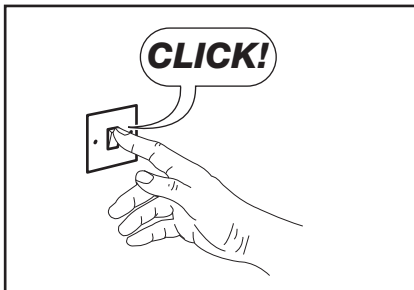
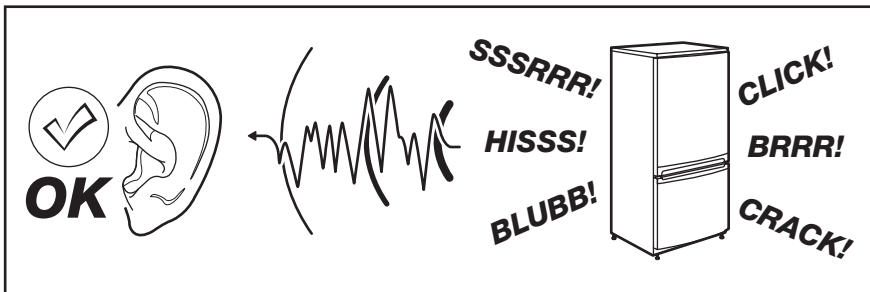

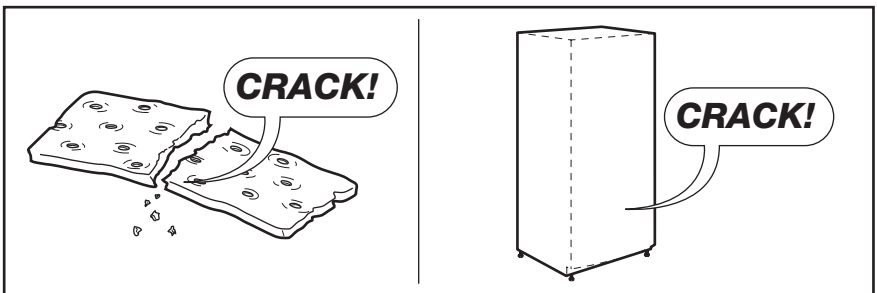
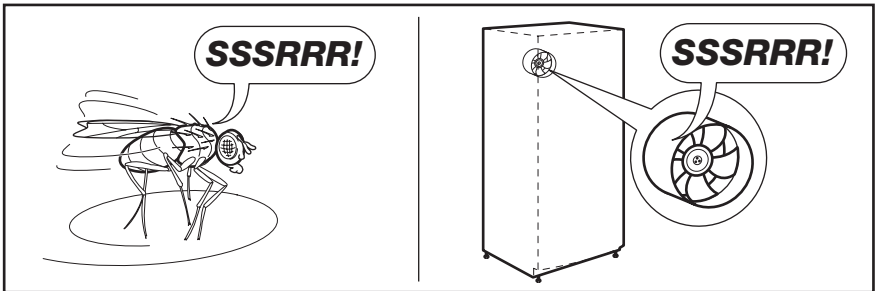
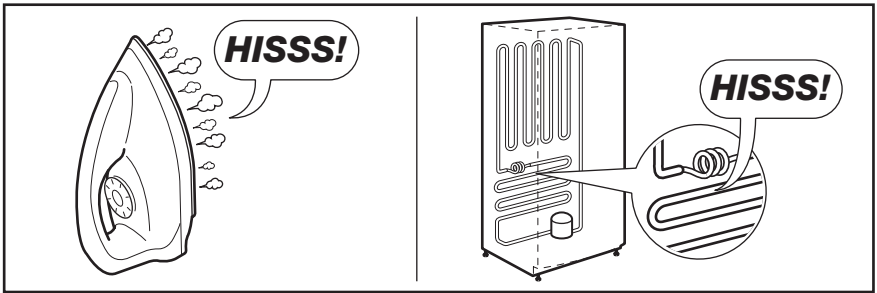



## 9. ТЕХНИЧЕСКИЕ ДАННЫЕ

|                              |           |  |
|------------------------------|-----------|--|
| Размеры ниши для встраивания |           |  |
| Высота                       | 1780 мм   |  |
| Ширина                       | 560 мм    |  |
| Глубина                      | 550 мм    |  |
| Время повышения температуры  | 24 час    |  |
| Напряжение                   | 230-240 В |  |
| Частота                      | 50 Гц     |  |

Технические данные указаны на паспортной табличке на левой стенке внутри прибора и на табличке энергопотребления.

## 10. ОХРАНА ОКРУЖАЮЩЕЙ СРЕДЫ

Материалы с символом  следует сдавать на переработку. Положите упаковку в соответствующие контейнеры для сбора вторичного сырья. Принимая участие в переработке старого электробытового оборудования, Вы помогаете защитить окружающую среду и

здоровье человека. Не выбрасывайте вместе с бытовыми отходами бытовую технику, помеченную символом . Доставьте изделие на местное предприятие по переработке вторичного сырья или обратитесь в свое муниципальное управление.



Дата производства данного изделия указана в серийном номере (serial number), где первая цифра номера соответствует последней цифре года производства, вторая и третья цифры номера – порядковому номеру недели. Например, серийный номер 11012345 означает, что изделие произведено на десятой неделе 2011 года.

# ЗМІСТ

|                                       |    |
|---------------------------------------|----|
| 1. ІНФОРМАЦІЯ З ТЕХНІКИ БЕЗПЕКИ ..... | 48 |
| 2. ПАНЕЛЬ КЕРУВАННЯ .....             | 50 |
| 3. ЩОДЕННЕ КОРИСТУВАННЯ .....         | 52 |
| 4. КОРИСНІ ПОРАДИ .....               | 55 |
| 5. ДОГЛЯД ТА ЧИСТКА .....             | 56 |
| 6. ЩО РОБИТИ, КОЛИ .....              | 58 |
| 7. УСТАНОВКА .....                    | 59 |
| 8. ШУМИ .....                         | 65 |
| 9. ТЕХНІЧНІ ДАНІ .....                | 68 |
| 10. ОХОРОНА ДОВКІЛЛЯ .....            | 68 |

## МИ ПРО ВАС ДУМАЄМО

Дякуємо за покупку приладу Electrolux. Ви обрали продукт, який втілює в собі десятки років професійного досвіду та інновацій. Оригінальний та стильний, він був розроблений з думкою про вас. Тому щоразу, коли ви ним користуєтесь, ви можете бути впевнені в отриманні гарних результатів.

Ласкаво просимо в світ Electrolux.

**Звертайтеся на наш веб-сайт:**



Поради з використання, брошури, інструкції з усунення несправностей, сервісна інформація:  
[www.electrolux.com](http://www.electrolux.com)



Зареєструйте виріб, щоб отримати покращене обслуговування:  
[www.electrolux.com/productregistration](http://www.electrolux.com/productregistration)



Придбання приладдя, витратних матеріалів та оригінальних запчастин для вашого приладу:  
[www.electrolux.com/shop](http://www.electrolux.com/shop)

## РОБОТА З КЛІЄНТАМИ ТА СЕРВІСНЕ ОБСЛУГОВУВАННЯ

Рекомендується використовувати оригінальні запчастини.

При звертанні до сервісного центру необхідно мати наступну інформацію.

Її можна знайти на табличці з технічними даними. Модель, номер виробу, серійний номер.



Увага! Важлива інформація з техніки безпеки.



Загальна інформація та рекомендації



Екологічна інформація

Може змінитися без оповіщення.

# 1. ІНФОРМАЦІЯ З ТЕХНІКИ БЕЗПЕКИ

В інтересах вашої безпеки та для належного використання приладу уважно прочитайте цю інструкцію, включаючи підказки та застереження, перш ніж встановлювати його і розпочинати ним користуватися. Аби уникнути помилкових дій і нещасних випадків необхідно, щоб усі, хто користується приладом, ретельно ознайомилися з правилами експлуатації і техніки безпеки. Збережіть цю інструкцію і в разі продажу або передачі приладу іншим особам обов'язково передайте її разом із приладом, щоб усі користувачі змогли в будь-який час ознайомитися з правилами експлуатації і технікою безпеки.

Задля безпеки життя та майна дотримуйтеся викладених у цій інструкції рекомендацій з техніки безпеки, оскільки компанія-виробник не несе відповідальності за шкоду, що сталася через недотримання цих рекомендацій.

## 1.1 Безпека дітей і вразливих осіб

- Прилад не призначений для користування ним людьми (в т.ч. дітьми) з обмеженими фізичними, сенсорними чи розумовими здібностями чи недостатнім досвідом та знаннями, якщо їм не було проведено відповідного інструктажу з користування приладом особою, відповідальною за їх безпеку.  
Щоб діти не гралися з приладом, вони мають користуватися ним під наглядом дорослих.
- Не дозволяйте дітям гратися з пакувальними матеріалами. Порушення цієї вимоги може призвести до того, що вони можуть задихнутися.
- Перш ніж утилізувати прилад, вийміть вилку з розетки, відріжте кабель (у місці, яке знаходиться якомога ближче до корпусу) і зніміть дверцята, щоб запобігти випадкам, коли діти, граючись, отримають електрошок або замкнуться всередині.
- Якщо цей прилад, оснащений магнітним замком, має замінити старий прилад із замком на пружині (клямкою), подбайте про те, щоб вивести з ладу пружину, перш ніж утилізувати старий прилад. У такий спосіб ви попередите ситуацію, коли він може стати смертельною пасткою для дитини.

## 1.2 Загальні правила безпеки



### Попередження!

Вентиляційні отвори в корпусі приладу та в конструкції, що вбудовується, мають бути відкритими.

- Прилад призначений для зберігання харчових продуктів і напоїв у звичайному домогосподарстві, як пояснюється в цій інструкції.
- Не застосовуйте механічні пристрої чи інші штучні засоби для прискорення процесу розморожування.
- Не використовуйте інші електричні пристрої (наприклад, прилад для виготовлення морозива) всередині холодильника, якщо це не передбачено виробником.
- Стежте за тим, щоб не пошкодити контур циркуляції холодоагенту.
- У контурі циркуляції холодоагенту міститься холодоагент ізобутан (R600a) — природний газ, що майже не шкідливий для довкілля, проте займистий.

Подбайте, щоб під час транспортування й установки приладу жоден із компонентів контуру циркуляції холодоагенту не був пошкоджений.

У разі пошкодження контуру циркуляції холодоагенту:

- уникайте контакту з відкритим вогнем або джерелами займання;
- ретельно провітрити приміщення, де знаходиться прилад.
- З міркувань безпеки не слід змінювати технічні характеристики приладу чи якимось чином його модифікувати. Будь-яке пошкодження кабелю може викликати коротке замикання, пожежу й ураження електричним струмом.



### Попередження!

Щоб уникнути нещасних випадків, заміну всіх електричних компонентів (кабель живлення, вилка, компресор) має виконувати сертифікований майстер або спеціаліст сервісного центру.

1. Забороняється подовжувати кабель живлення.



2. Подбайте про те, щоб вилка кабелю живлення не була роздавлена чи пошкоджена задньою частиною приладу. Роздавлена чи пошкоджена вилка кабелю живлення може перегрітися і спричинити пожежу.
  3. Подбайте про наявність доступу до вилки кабелю живлення.
  4. Не тягніть за кабель живлення.
  5. Не вставляйте вилку в розетку, яка хитається. Існує ризик ураження електричним струмом чи виникнення пожежі.
  6. Не можна користуватися приладом без плафона на лампі (якщо передбачено) для внутрішнього освітлення.
- Прилад важкий. Пересувати його слід обережно.
  - Не беріть речі в морозильному відділенні та не торкайтеся до них, якщо ваші руки вологі чи мокрі — це може призвести до поранення або холодого опіку.
  - Не слід надовго залишати прилад під прямими сонячними променями.
  - Скляні лампи в цьому приладі (якщо передбачені) — це спеціальні лампи, призначені лише для побутових приладів. Вони не придатні для освітлення житлових приміщень.

### 1.3 Щоденне використання

- Не ставте гарячий посуд на пластикові частини приладу.
- Не зберігайте в приладі займистий газ або рідини, бо вони можуть вибухнути.
- Не кладіть продукти безпосередньо навпроти отворів для повітря в задній стінці. (Якщо прилад оснащено системою Frost Free)
- Заморожені продукти після розморожування не можна заморожувати знову.
- Фасовані заморожені продукти зберігайте у відповідності з інструкціями виробника.
- Необхідно чітко дотримуватися рекомендацій виробника приладу щодо зберігання продуктів. Зверніться до відповідних інструкцій.
- Не розміщуйте газовані або шипучі напої в морозильному відділенні, бо через підвищення тиску на пляшку вони можуть вибухнути, що пошкодить прилад.
- Морозиво на паличці спроможне викликати холодові опіки, якщо його їсти прямо з морозильника.

### 1.4 Догляд і чищення

- Перш ніж виконувати технічне обслуговування, вимкніть прилад і вийміть вилку з розетки.
- При чищенні не можна користуватися металевими предметами.
- Не використовуйте гострі предмети для чищення приладу від льоду. Користуйтеся пластиковим шкребок.
- Регулярно перевіряйте злив води з холодильника. За потреби прочищайте його. Якщо злив буде заблокований, вода збиратиметься на дні приладу.

### 1.5 Установка



Під час підключення до електромережі ретельно дотримуйтеся інструкцій, наведених у відповідних параграфах.

- Розпакуйте прилад і огляньте на предмет пошкоджень. Не користуйтеся приладом, якщо він пошкоджений. У разі виявлення пошкоджень негайно повідомте про це торговельний заклад, де ви придбали прилад. У цьому разі збережіть пакування.
- Рекомендується зачекати щонайменше дві години, перш ніж вмикати прилад, з тим щоб масло повернулося до компресора.
- Повітря має нормально циркулювати довкола приладу; недотримання цієї рекомендації призводить до перегрівання. Щоб досягти достатньої вентиляції, дотримуйтеся відповідних інструкцій щодо встановлення.
- По можливості, встановлюйте прилад так, щоб його задня стінка була повернута до стіни. Це дозволить уникнути торкання гарячих частин (компресора, конденсора) і відповідно опіків.
- Прилад не можна ставити біля батареї опалення або плити.
- Подбайте про те, щоб до розетки був доступ після встановлення приладу.
- Підключення з метою подачі води здійснюйте лише до джерела питної води (якщо передбачено підключення до водопроводу).

### 1.6 Технічне обслуговування

- Електричні роботи, необхідні для обслуговування приладу, мають виконуватися кваліфікованим електриком або компетентною особою.

- Технічне обслуговування цього приладу має здійснюватися лише кваліфікованим персоналом. Для ремонту необхідно використовувати лише оригінальні запасні частини.

## 1.7 Захист довкілля



Ні в охолоджувальній системі, ні в ізоляційних матеріалах цього приладу не міститься газів, які могли б нанести шкоду озоновому шару. Прилад не можна утилізувати разом з міськими відходами та сміттям. Ізоляційна піна містить займісті газу: прилад не-

обхідно утилізувати згідно з відповідними нормативними актами, виданими місцевими органами влади. Уникайте пошкодження холодильного агрегату, особливо в задній частині, поблизу теплообмінника. Матеріали, позначені символом , підлягають вторинній переробці.

Цей продукт по змісту небезпечних речовин відповідає вимогам Технічного регламенту обмеження використання деяких небезпечних речовин в електричному та електронному обладнанні (постанова Кабінету Міністрів України №1057 від 3 грудня 2008р.)

## 2. ПАНЕЛЬ КЕРУВАННЯ

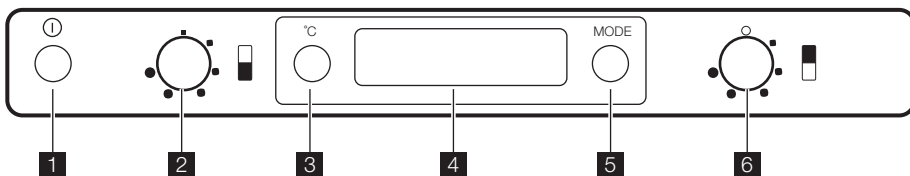

- |  |   |
|--|---|
| <p><b>1</b> Перемикач увімкнення/вимкнення</p> <p><b>2</b> Регулятор температури морозильника</p> <p><b>3</b> Кнопка індикації температури холодильника-морозильника</p> <p><b>4</b> Дисплей</p> | <p><b>5</b> Функціональна кнопка<br/>Кнопка скидання попереджувального сигналу</p> <p><b>6</b> Регулятор температури холодильника</p> |
|--|---|

### 2.1 Дисплей

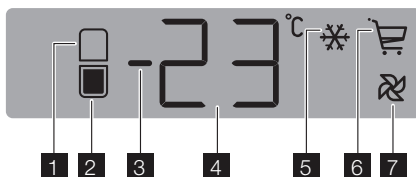

- |  |                                |
|--|--------------------------------|
| <p><b>1</b> Індикатор холодильної камери</p> <p><b>2</b> Індикатор морозильника</p> <p><b>3</b> Індикатор плюсової чи мінусової температури</p> <p><b>4</b> Індикатор температури</p> <p><b>5</b> Функція Action Freeze</p> <p><b>6</b> Функція Shopping</p> | <p><b>7</b> Функція D.A.C.</p> |
|--|--------------------------------|

### 2.2 Вмикання

Якщо дисплей не засвітився після того, як вилку кабелю живлення вставили в розетку, натисніть перемикач УВІМК./ВИМК. Коли прилад увімкнеться, на панелі керування з'являться такі сигнали:

- Індикатор плюсової чи мінусової температури буде показувати плюс, відображаючи плюсову температуру.
- показник температури мигає, фон дисплея червоний і чуто звуковий сигнал. Натисніть кнопку функцій, і звуковий сигнал вимкнеться (також див. розділ «Сигнал надмірної температури»). Встановіть потрібну температуру (див. розділ "Регулювання температури").

## 2.3 Вимкнення

Щоб вимкнути прилад, натисніть та утримуйте перемикач увімкнення/вимкнення довше 1 секунди.

Після цього відобразиться зворотній відлік значень температури «-3 -2 -1».

Коли прилад вимкнеться, дисплей згасне.

## 2.4 Вимкнення холодильної камери

Щоб вимкнути холодильну камеру, поверніть регулятор температури холодильника проти годинникової стрілки в положення «О».

Морозильна камера працюватиме надалі.

Після вимкнення холодильної камери відображається лише температура в морозильній камері.

За цих умов підсвітка в холодильній камері буде вимкнена.

## 2.5 Індикація температури

При кожному натисканні кнопки індикації температури холодильника-морозильника на дисплеї по черзі відображається:

1. – Індикація холодильного відділення.
  - Дисплей відображає температуру холодильника.
2. – Індикація морозильного відділення. <sup>3)</sup>
  - Дисплей відображає температуру морозильника.

У кожному разі, через 10 секунд дисплей повертається до звичайного стану.

## 2.6 Меню функцій

При кожному натисканні кнопки функцій активуються наступні функції в напрямку за годинниковою стрілкою.

- Функція Action Freeze
- Функція Shopping
- Функція D.A.C.

3) У звичайних умовах.

- Символ відсутній: звичайний режим роботи.



Одночасно можна увімкнути лише одну функцію.

Щоб вимкнути функції, натискайте кнопку функцій, доки не залишиться жодного значка.

## 2.7 Регулювання температури

Температура всередині пристрою регулюється регулятором температури.

Температура холодильної камери регулюється обертанням регулятора температури холодильника і може змінюватися в межах приблизно від +2°C до +8°C.

Температура морозильної камери регулюється обертанням регулятора температури морозильника і може змінюватися в межах приблизно від -15°C до -24°C.

Для правильного зберігання продуктів потрібно встановлювати такі температури:

+5°C у холодильнику,  
-18°C у морозильнику.

У процесі звичайної роботи індикатор температури показує поточну настронну температуру.

Настройка приладу відбувається наступним чином:

- Поверніть регулятор температури за годинниковою стрілкою, щоб забезпечити максимальне охолодження.
- Поверніть регулятор температури проти годинникової стрілки, щоб забезпечити мінімальне охолодження.

Зазвичай оптимальним є середнє положення. Однак при встановленні точної температури пам'ятайте, що температура всередині приладу залежить від наступних чинників:

- температура у приміщенні;
- частота відкривання дверцял;
- кількість продуктів усередині приладу;
- місцезнаходження приладу

## 2.8 Функція Shopping

Якщо потрібно покласти велику кількість теплих продуктів, наприклад, після відвідання магазину, радимо активувати функцію Shopping для швидшого охолодження придбаних продуктів, та щоб уникнути нагрівання продуктів, які вже зберігаються в холодильнику.

Функція Shopping активується натисканням кнопки функцій (кілька разів, якщо необхідно), поки не з'явиться відповідним значок .

Функція Shopping автоматично вимикається приблизно через 6 годин.  
Після активації функції Shopping у холодильній камері автоматично вмикається вентилятор.



Вентилятор в холодильному відділенні автоматично активується також у разі високої кімнатної температури (понад 38°C), навіть якщо функція Shopping вимкнена.

Функцію можна вимкнути у будь-який час, натиснувши кнопку функцій (див. розділ «Меню функцій»).

## 2.9 Функція Action Freeze



Щоб заморозити свіжі продукти, потрібно активувати функцію Action Freeze. Натисніть кнопку функцій (кілька разів, якщо необхідно), поки не з'явиться відповіднимий значок. Робота цієї функції автоматично припиняється через 52 години.

Функцію можна вимкнути у будь-який час, натиснувши кнопку функцій (див. розділ «Меню функцій»).

## 2.10 Сигнал надмірної температури

Підвищення температури в морозильному відділенні (наприклад, через перебої в постачанні електроенергії) позначається:

- блиманням показника температури
  - блиманням позначки морозильного відділення (індикатора морозильного відділення)
  - червоним підсвічуванням дисплея
  - звуковим сигналом
  - попереджувальним символом.
- Після відновлення звичайних умов:
- звуковий сигнал вимикається
  - показник температури продовжує блимати
  - підсвічування дисплея залишається червоним.

Якщо натиснути кнопку функцій / кнопку скидання попереджувального сигналу, на індикаторі   на декілька секунд відобразиться найвища температура, яка була досягнута за цей час.

У цей момент блимання припиниться, а підсвічування дисплея зміниться з червоного на біле.

Під час дії попереджувальних сигналів звуковий сигнал можна вимкнути, натиснувши кнопку функцій / кнопку скидання попереджувального сигналу.

Підсвічування дисплея лишається червоним до відновлення звичайних умов зберігання.

# 3. ЩОДЕННЕ КОРИСТУВАННЯ

## 3.1 Миття камери

Перш ніж почати користуватися приладом, помийте його камеру і всі внутрішні аксесуари за допомогою теплої води з нейтральним милом, щоб усунути типовий запах нового приладу, а потім ретельно витріть його.



Не застосовуйте детергенти або абразивні порошки, бо вони можуть пошкодити поверхню.

## 3.2 Заморожування свіжих продуктів

Морозильна камера підходить для заморожування свіжих продуктів та для тривалого зберігання заморожених продуктів і продуктів глибокої заморозки.

Щоб заморозити свіжі продукти, активуйте функцію Fast Freeze принаймні за 24 години до того, як покласти до морозильної камери продукти для заморожування.

Кладіть свіжі продукти, які потрібно заморозити, у шухляду Fast Freeze, оскільки це найхолодніше місце.

Максимальна кількість продуктів, яку можна заморозити за 24 години, вказана на **табличці з технічними даними**, що розташована всередині приладу.

Процес заморожування триває 24 години: впродовж цього періоду не додавайте нові продукти для заморожування.



Коли застосовувати функцію Fast Freeze:

|  |   |
|--|---|
| при-<br>близно<br>за 6 го-<br>дин до   | завантаження невели-<br>кої кількості необро-<br>блених продуктів<br>(близько 5 кг)       |
| при-<br>близно<br>за 24<br>годин<br>до | завантаження макси-<br>мальної кількості про-<br>дуктів (див. таблицю<br>технічних даних) |
| не по-<br>трібно                       | завантаження заморо-<br>жених продуктів   |
| не по-<br>трібно                       | завантаження невели-<br>кої кількості продуктів<br>— до 2 кг на день                      |

### 3.3 Зберігання заморожених продуктів

Перед тим як завантажувати продукти при першому увімкненні, а також після тривалого періоду бездіяльності, дайте приладу попрацювати щонайменше 2 години, встановивши більш холодну температуру.



У разі випадкового розморожування, якщо електропостачання було відсутнє довше, ніж зазначено у таблиці технічних характеристик у графі «rising time», розморожені продукти необхідно якнайшвидше спожити або негайно приготувати, охолодити і знову заморозити.

### 3.7 Знімні полицки

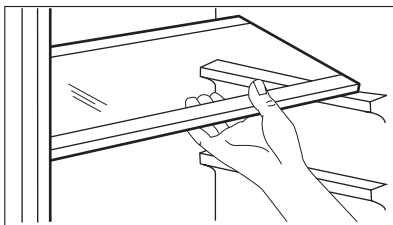

### 3.4 Приготування кубиків льоду

Цей прилад оснащений одним або кількома лотками для приготування кубиків льоду. Наповніть ці лотки водою, а потім покладіть їх у морозильне відділення.



Виймаючи лотки з морозильника, не користуйтеся металевими інструментами.

### 3.5 Акумулятори холоду

У морозильнику є принаймні один акумулятор холоду, який збільшує час зберігання у разі припинення постачання електроенергії або несправності.

### 3.6 Розморожування

Перш ніж споживати продукти глибокої заморозки, їх можна розморозити у холодильному відділенні або при кімнатній температурі, залежно від того, скільки часу у вас є на це. Невеликі шматки можна готувати навіть замороженими, прямо з морозильника: У цьому випадку на готування піде більше часу.

Стінки холодильника мають ряд напрямних, тому висоту полицок можна змінювати за бажанням.

Для оптимального використання простору полицки можна складати (передня половина відкидається на задню).

### 3.8 Встановлення полицок на дверцятах

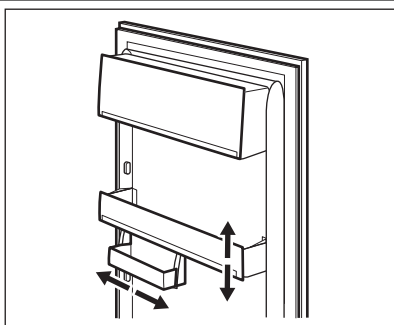

Для зберігання упаковок із продуктами різного розміру полицки на дверцятах можна встановлювати на різній висоті.

Це робиться наступним чином: повільно тягніть полицку в напрямку, вказаному стрілками, поки вона не звільниться. Потім встановіть полицку у потрібному місці.

### 3.9 Регулювання вологості

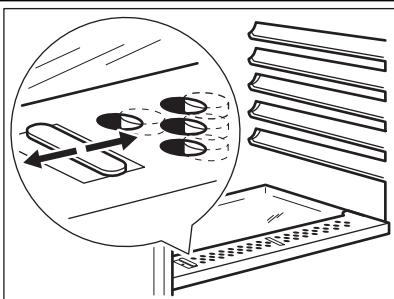

Скляна полицка обладнана пристроєм з отворами (що регулюються пересувним важелем), за допомогою якого можна регулювати температуру в шухляді для овочів.



Коли вентиляційні отвори закриті: природній вміст вологи продуктів у відділеннях для фруктів і овочів зберігається довше.

Коли вентиляційні отвори відкриті: вологість у відділеннях для фруктів і овочів знижується у результаті циркуляції повітря.

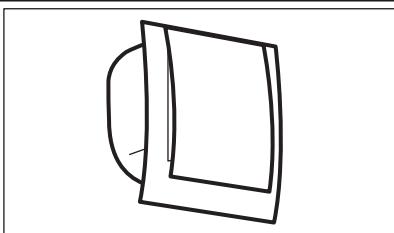
### 3.10 Рециркуляція повітря - (Функція D.A.C.)



Холодильне відділення оснащено спеціальним вентилятором системи DAC (Dynamic Air Cooling — динамічне охолодження повітря). Цей пристрій дозволяє швидко охолоджувати продукти і підтримувати рівномірну температуру у відділенні.

Щоб увімкнути вентилятор, натисніть кнопку функцій (за потреби кілька раз), поки не з'явиться відповідний символ . Вентилятор можна у будь-який час вимкнути, натискаючи кнопку функцій, доки символ  не зникне.

Вмикайте вентилятор, коли температура навколишнього середовища перевищує 25°C. Вентилятор вмикається автоматично, якщо температура у приміщенні перевищує 38°C а також при ввімкненні функції Shopping.

## 4. КОРИСНІ ПОРАДИ

### 4.1 Поради про те, як заощаджувати електроенергію

- Не відкривати часто дверцята і не залишати їх відкритими довше, ніж це абсолютно необхідно.
- Коли температура навколишнього повітря висока, регулятор температури встановлений на більшу потужність, а прилад повністю завантажений, компресор може працювати безперервно, що призводить до появи інею або льоду на випарнику. Якщо це трапляється, поверніть регулятор температури вбік нижчого значення, щоб унеможливити автоматичне розмерзання і, таким чином, заощадити електроенергію.

### 4.2 Рекомендації щодо зберігання в холодильнику необроблених продуктів

Щоб отримати найкращі результати:

- не зберігайте в холодильнику страви, коли вони теплі; не зберігайте рідини, що випаровуються
- накривайте або загортайте продукти, особливо ті, що сильно пахнуть
- розміщуйте продукти так, щоб повітря могло вільно циркулювати довкола них

### 4.3 Рекомендації щодо заморожування

Корисні поради:

М'ясо (будь-якого типу): покладіть у поліетиленові кульки і поставте на скляну полицку над шухлядою для овочів.

Задля безпеки зберігайте продукт таким чином не довше ніж один або два дні.

Готові страви, холодні страви тощо...: необхідно накривати і можна ставити на будь-яку полицку.

Фрукти та овочі: слід ретельно помити і покласти і спеціальну шухляду, яка входить у комплект постачання.

Масло і сир: слід покласти у спеціальні герметичні контейнери або загорнути в алюмінієву фольгу чи покласти поліетиленові кульки, щоб максимально захистити від обвітрювання.

Пляшки з молоком: слід закрити кришками і зберігати в підставці для пляшок на дверцятках.

Банани, картопля, цибуля та часник (якщо вони не упаковані): не слід зберігати в холодильнику.

### 4.4 Поради щодо заморожування

Ось кілька важливих підказок, які допоможуть вам одержати найкращі результати заморожування:

- максимальна кількість продуктів, яку можна заморозити за 24 год. вказана на табличці з технічними даними;
- процес заморожування триває 24 години. Упродовж цього періоду не можна додавати продукти до тих, які вже заморожуються;
- заморожуйте лише продукти найвищої якості, свіжі і ретельно вмиті;
- готуйте продукти невеликими партіями, щоб можна було їх швидко і повною мірою заморозити, а потім розморозити стільки, скільки потрібно;
- загортайте продукти в алюмінієву фольгу або складайте в поліетиленові кульки; пакування має бути герметичним;
- не давайте незамороженим продуктам контактувати з уже замороженими; в іншому разі температура останніх підвищиться;
- пласкі продукти зберігаються краще і довше, ніж товсті; сіль зменшує термін зберігання продуктів;
- шматочки льоду, якщо їх проковтнути відразу після того, як продукт був винятий з морозильника, можуть викликати холодний опік;
- рекомендується вказувати на кожній окремій упаковці дату заморожування, щоб не перевищувати тривалість зберігання;

### 4.5 Поради щодо зберігання заморожених продуктів

Щоб отримати найкращі результати:

- переконайтеся, що продукти, які продаються замороженими, належним чином зберігалися в магазині;
- подбайте про те, щоб заморожені продукти якнайшвидше були перенесені з продуктового магазину до морозильника;
- не відкривайте часто дверцята і не залишайте їх відкритими довше, ніж це абсолютно необхідно;

- після розморожування продукти швидко псуються, і їх не можна заморозувати знову;
- не можна зберігати продукти довше, ніж вказано їх виробником.

## 5. ДОГЛЯД ТА ЧИСТКА



### Обережно!

Перш ніж виконувати операції з технічного обслуговування, завжди виймайте вилку з розетки.



У холодильному агрегаті цього приладу містяться вуглеводні; тому технічне обслуговування та перезарядку його має виконувати лише кваліфікований майстер.

### 5.1 Періодичне миття

Прилад необхідно регулярно мити:

- камеру та аксесуари мийте теплою водою з нейтральним милом.
- регулярно перевіряйте ізоляцію дверцят, щоб переконатися, що вона чиста і на ній немає решток продуктів.
- протріть чистою водою і ретельно витріть.



Не тягніть, не пересувайте і не пошкоджуйте трубки та/або кабелі всередині камери.

Ніколи не застосовуйте детергенти, абразивні порошки, чистильні засоби з сильним запахом або поліролі, щоб почистити камеру зсередини, бо вони можуть пошкодити поверхню або залишити сильний запах.

Конденсатор (чорну решітку) і компресор у задній частині приладу необхідно чистити за допомогою щітки. Це покращить роботу приладу і дозволить заощадити електроенергію.



Дбайте про те, щоб не пошкодити систему охолодження.

Багато комерційних засобів для чищення поверхонь містять хімікати, які можуть пошкодити пластик у цьому приладі. Тому рекомендується мити корпус ззовні виключно теплою водою з додаванням невеликої кількості рідкого миючого засобу.

Завершивши миття, знову підключіть прилад до електромережі.

### 5.2 Розморожування холодильника

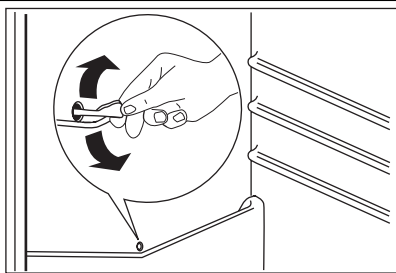

Її автоматично видаляється з випарника холодильного відділення щоразу, коли в режимі звичайної експлуатації припиняється робота компресора. Тала вода витікає через жолоб у спеціальний контейнер в задній частині приладу над двигуном компресора, де потім випаровується.

Слід періодично чистити зливний отвір для талої води по центру холодильного відділення, щоб запобігти переливанню води через край та потраплянню її на продукти в холодильнику. Користуйтеся спеціальним очищувачем із комплекту поставки (він вставлений у зливний отвір).



### 5.3 Розморожування морозильника

На полицках морозильника та навколо верхнього відділення завжди формується певна кількість інею.

Коли товщина шару інею досягає приблизно 3-5 мм, розморозуйте морозильник.

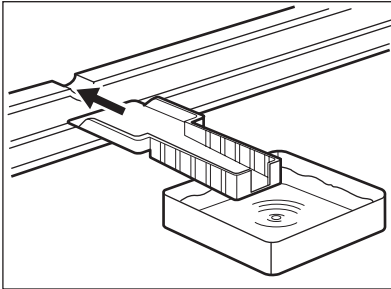

Приблизно за 12 годин до розморожування встановіть регулятор температури на вищу потужність, щоб накопичити достатній резерв холоду, зважаючи на заплановану перерву в роботі приладу.

Щоб прибрати іній, виконайте наступні дії.

1. Вимкніть прилад.
2. Вийміть продукти, загорніть їх у декілька газет та покладіть у прохолодне місце.



#### Обережно!

Не торкайтеся заморожених продуктів вологими руками. Руки можуть примерзнути до продуктів.

3. Залиште дверцята відчиненими і вставте пластмасовий шкребок у відповідне місце внизу по центру, а також підставте посудину для збору талої води.



Для прискорення процесу розморожування, поставте у морозильне відділення посудину з теплою водою. Також видаляйте кусочки льоду, що відколюються у процесі розморожування.

4. Коли розморожування завершиться, ретельно висушіть внутрішні поверхні й заховайте шкребок для використання в майбутньому.
5. Увімкніть прилад.
6. Через 2-3 години завантажте у прилад раніше виняті продукти.



Щоб не пошкодити випарник, не використовуйте металеві предмети для видалення інею. Для прискорення процесу розморожування не застосовуйте механічні пристрої чи інші засоби, окрім засобів, рекомендованих виробником.

Підвищення температури заморожених продуктів під час розморожування може скоротити термін їх придатності.

### 5.4 Періоди простою

Коли прилад тривалий час не експлуатується, виконайте такі запобіжні дії:

- **відключіть прилад від джерела електричного струму**
- вийміть з нього всі продукти
- розморозьте (якщо передбачено) та почистіть прилад і все приладдя;

- залишіть дверцята прочиненими, щоб запобігти утворенню неприємних запахів.

Якщо ви не виключатимете прилад, то просіть кого-небудь періодично перевіряти продукти, які в ньому знаходяться, на предмет псування через відключення електроенергії.

## 6. ЩО РОБИТИ, КОЛИ ...



### Попередження!

Перш ніж намагатися ліквідувати несправність, відключіть прилад від розетки.

Усунення проблем, які не передбачені в цій інструкції, має виконуватися кваліфікованим електриком або компетентною особою.



Під час нормальної роботи приладу чути певні звуки (звук від роботи компресора, циркуляції холодоагента).

| Проблема  | Можлива причина  | Спосіб усунення   |
|---|--|---|
| <b>Прилад не працює. Лампочка не світиться.</b> | Прилад вимкнено.   | Увімкніть прилад.   |
|   | Кабель живлення не підключений належним чином до електромережі.    | Вставте вилку кабелю живлення в розетку належним чином.                               |
|   | Електроживлення не подається на прилад. Відсутній струм у розетці. | Підключіть до розетки інший електроприлад. Зверніться до кваліфікованого електрика.   |
| <b>Лунає звуковий сигнал.</b>                   | Температура в морозильнику зависока.                               | Див. розділ "Сигнал надмірної температури"  |
| <b>Лампочка не світиться.</b>                   | Лампочка в режимі очікування.                                      | Закрийте та знову відкрийте дверцята.   |
|   | Лампочка перегоріла.   | Див. розділ "Заміна лампочки".  |
| <b>Компресор працює безперервно.</b>            | Неправильно встановлено температурний режим.                       | Установіть вищу температуру.  |
|   | Дверцята не закриті належним чином.                                | Див. розділ "Закривання дверцят".   |
|   | Дверцята відкривалися надто часто.                                 | Стежте за тим, щоб дверцята не були відкритими довше, ніж необхідно.                  |
|   | Продукти мають надто високу температуру.                           | Дайте продуктам охолонути до кімнатної температури, перш ніж класти їх на зберігання. |
|   | Температура у приміщенні надто висока.                             | Охолодіть приміщення.   |
| <b>По задній панелі холодильника тече вода.</b> | Під час автоматичного розморожування на задній панелі тане іній.   | Це нормально.   |
| <b>Вода затікає всередину холодильника.</b>     | Забився отвір для зливу води.                                      | Прочистіть отвір.   |
|   | Продукти перешкоджають стіканню води в колектор.                   | Подбайте про те, щоб продукти не торкалися задньої панелі.                            |

| Проблема                                 | Можлива причина   | Спосіб усунення  |
|--|---|--|
| Вода тече на підлогу.                    | Отвір для злиття талої води не приєднано до піддону для випаровування, розташованому над компресором. | Приєднайте отвір для злиття талої води до піддону для випаровування.     |
| Температура у приладі надто низька.      | Неправильно встановлено температурний режим.  | Установіть вищу температуру.   |
| Температура в приладі надто висока.      | Неправильно встановлено температурний режим.  | Установіть нижчу температуру.  |
|  | У приладі одночасно зберігається надто продуктів.   | Не тримайте у приладі надто багато продуктів.                            |
| Температура в холодильнику надто висока. | Всередині приладу відсутня циркуляція холодного повітря.  | Подбайте про те, щоб повітря могло вільно циркулювати всередині приладу. |
| Температура в морозильнику надто висока. | Продукти розташовані надто близько один до одного.  | Зберігайте продукти так, щоб холодне повітря могло циркулювати.          |
| Утворюється надто багато інею.           | Продукти не упаковано належним чином.   | Правильно упакуйте продукти.   |
|  | Дверцята не зачинені належним чином.  | Див. розділ «Закривання дверцят».  |

## 6.1 Заміна лампочки

Прилад оснащений довговічною світлодіодною лампочкою.

Замінювати освітлювальний пристрій дозволяється тільки фахівцям сервісного центру. Звертайтеся до сервісного центру.

2. У разі потреби відрегулюйте дверцята. Див. розділ «Установка».

3. У разі потреби замініть пошкоджені ущільнювачі на дверцятах. Зверніться у сервісний центр.

## 6.2 Закривання дверцят

1. Прочистіть прокладки дверцят.

# 7. УСТАНОВКА



### Попередження!

Перед встановленням приладу уважно прочитайте розділ "Інформація з техніки безпеки", щоб ознайомитися з правилами безпеки і правильної експлуатації.

тичному класу, вказаному на таблиці з технічними даними приладу:

| Кліматичний клас | Температура навколишнього середовища |
|------------------|--------------------------------------|
| SN               | +10°C - + 32°C                       |
| N                | +16°C - + 32°C                       |
| ST               | +16°C - + 38°C                       |
| T                | +16°C - + 43°C                       |

## 7.1 Встановлення

Встановіть прилад у місці, де температура навколишнього середовища відповідає кліма-

## 7.2 Підключення до електромережі

Перш ніж підключати прилад до електромережі, переконайтеся, що показники напруги і частоти, вказані на табличці з паспортними даними, відповідають показникам мережі у вашому регіоні.

Прилад має бути заземлений. З цієї метою вилка приладу оснащена спеціальним контак-

том. Якщо у розетці заземлення немає, заземліть прилад окремо у відповідності до чинних нормативних вимог, проконсультувавшись із кваліфікованим електриком.

Виробник не несе відповідальності у разі недотримання цих правил техніки безпеки.

Цей прилад відповідає Директивам ЄС.

## 7.3 Зміна напрямку відчинення дверцят

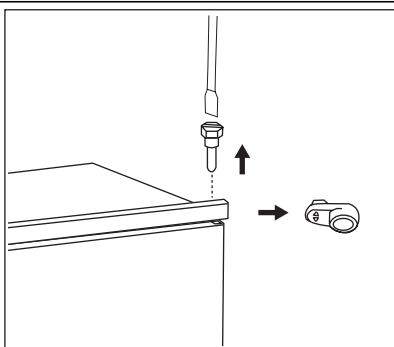

Дверцята приладу відкриваються вправо. Щоб відкривати дверцята вліво, виконайте наступні дії, перш ніж встановлювати прилад.

- Відкрутіть верхній гвинт і вийміть розпірку.
- Вийміть верхній гвинт і зніміть верхні дверцята.

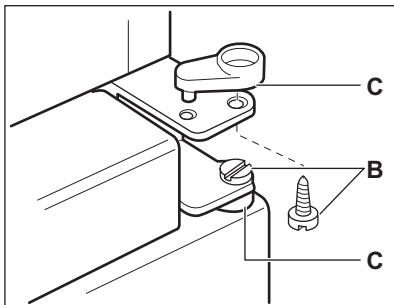

- Відкрутіть гвинти (B) і розпірки (C).

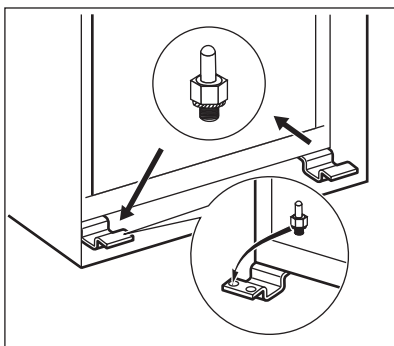

- Зніміть нижні дверцята.
- Відкрутіть нижній гвинт. Із протилежного боку:
- Встановіть нижній гвинт.
- Встановіть нижні дверцята.
- Встановіть на місце гвинти (B) та розпірки (C) на середню завісу з протилежного боку.
- Встановіть верхні дверцята.
- Закрутіть розпірку і верхній гвинт.

## 7.4 Вимоги щодо вентиляції

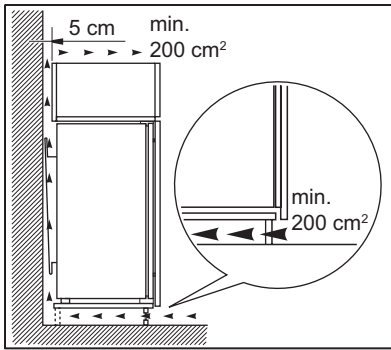

Позаду приладу має бути достатньо місця для циркуляції повітря.

## 7.5 Встановлення приладу

Виконайте наступні дії.



### Обережно!

Пильнуйте, щоб кабель живлення не був натягнутий.

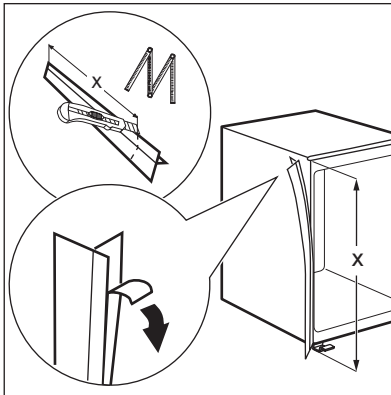

У разі необхідності відріжте клейку ущільнювальну стрічку і накладіть її на прилад, як показано на малюнку.

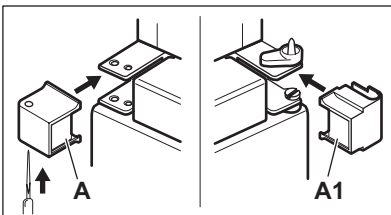

Просвердліть кришку завіси A, як показано на малюнку.  
Встановіть кришки A й A1 (у пакунку з аксесуарами) на середній завісі.

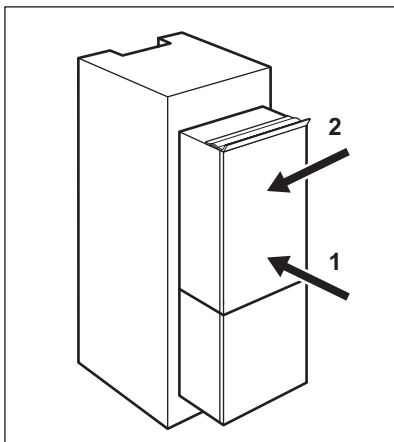

Встановіть прилад у нішу.

Штовхайте прилад у напрямку, вказаному стрілкою (1), доки кришка верхнього зазору не досягне кухонних меблів.

Штовхайте прилад у напрямку, вказаному стрілкою (2), супроти шафки з протилежного від завіси боку.

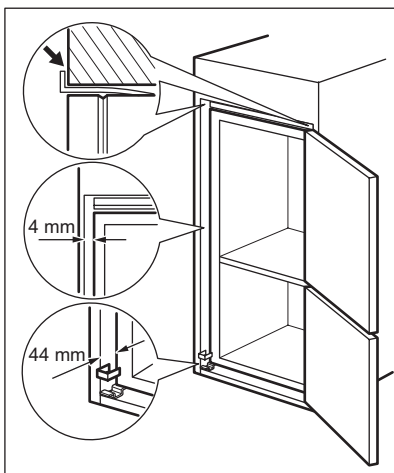

Відрегулюйте положення приладу в ніші.

Подбайте про те, щоб відстань між приладом і переднім краєм шафки становила 44 мм.

За допомогою кришки нижньої завіси (міститься у пакунку з приладдям) можна перевірити правильність відстані між приладом і кухонними меблями.

Подбайте про те, щоб зазор між приладом і шафкою становив 4 мм.

Відчиніть дверцятка. Встановіть кришку нижньої завіси на місце.

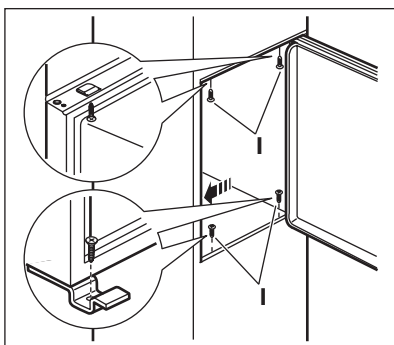

Закріпіть прилад у ніші за допомогою 4 гвинтів.

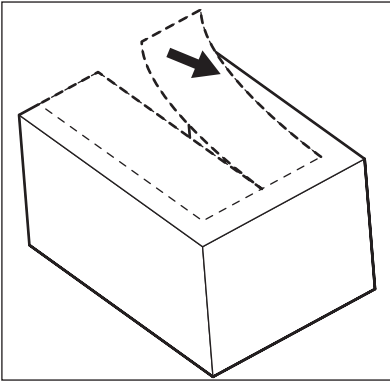

Зніміть відповідну частину кришки завіси (E).  
Знімайте частину DX, якщо завіса знаходиться праворуч, і частину SX в іншому випадку.

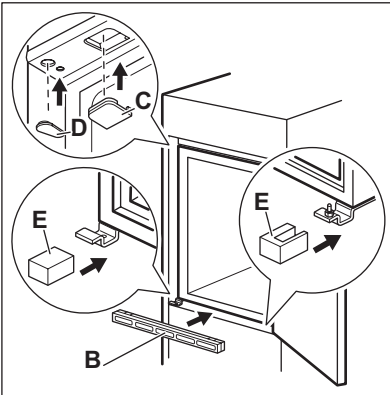

Закріпіть кришки (C, D), використовуючи виступи й отвори на завісах.  
Встановіть панельку з вентиляційними отворами (B).  
Закріпіть кришки (E) на завісі.

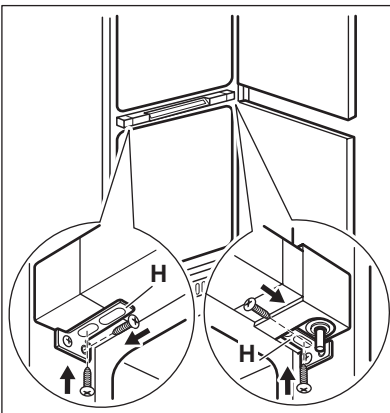

Якщо потрібне бічне з'єднання приладу з дверцятами кухонних меблів, виконайте наступні дії.

1. Ослабте гвинти кріпильних кронштейнів (H).
2. Посуньте кронштейни (H).
3. Знову закрутіть гвинти.

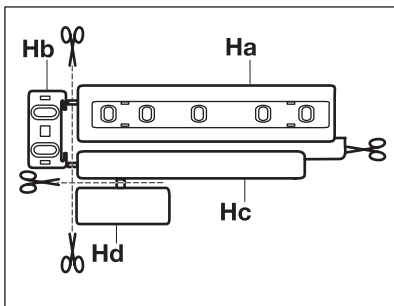

Від'єднайте деталі (Ha), (Hb), (Hc) і (Hd).

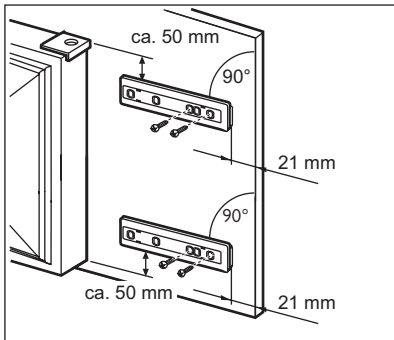

Встановіть деталь (Ha) на внутрішній бік кухонних меблів.

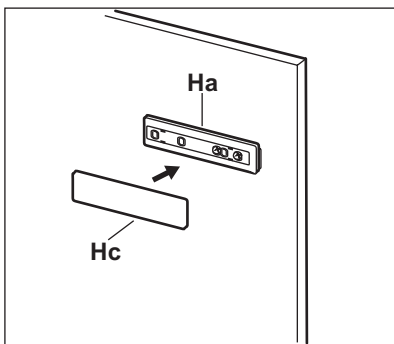

Накладіть деталь (Hc) на деталь (Ha).

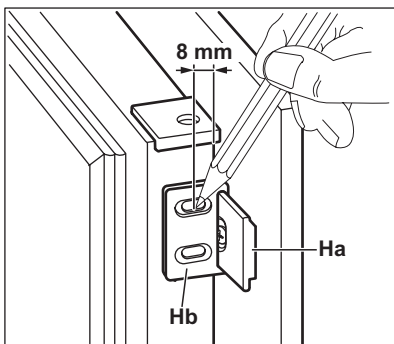

Відчиніть дверцята приладу та дверцята кухонних меблів на 90°.

Вставте маленький прямокутник (Hb) у напрямку (Ha).

Складіть разом дверцята приладу та дверцята меблів і позначте отвори.



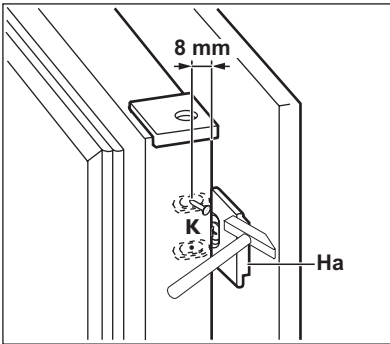

Приберіть кронштейни і позначте відстань 8 мм від зовнішнього краю дверцят, де має бути забитий цвяхок (К).

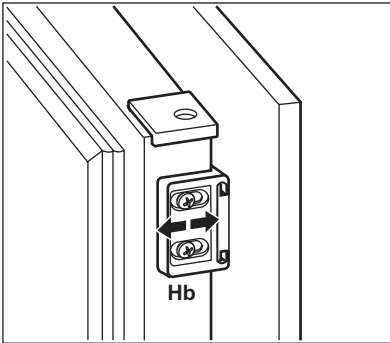

Помістіть маленький прямокутник знову на напрямну і закріпіть його гвинтами, що надаються в комплекті.

Вирівняйте дверцята кухонних меблів і дверцята приладу, пересуваючи деталь (Hb).

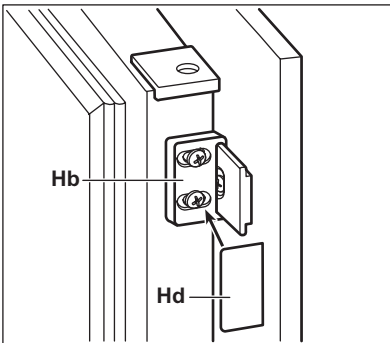

Притисніть деталь (Hd) до деталі (Hb).

Проведіть остаточну перевірку, щоб переконатися в тому, що:

- усі гвинти міцно загвинчені;
- ущільнювальна стрічка щільно прилягає до корпусу;

- дверцята правильно відчиняються і зачиняються.

## 8. ШУМИ

Під час нормальної роботи приладу чути певні звуки (спричинені компресором або циркуляцією холодоагенту).

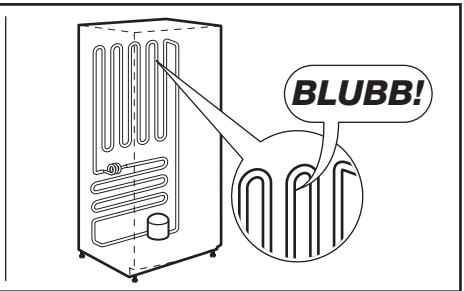
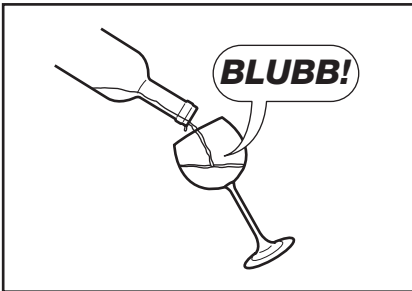
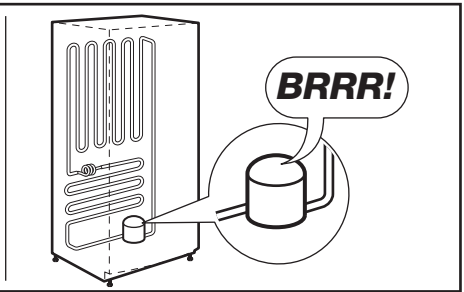
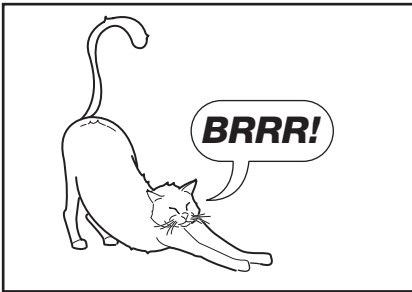
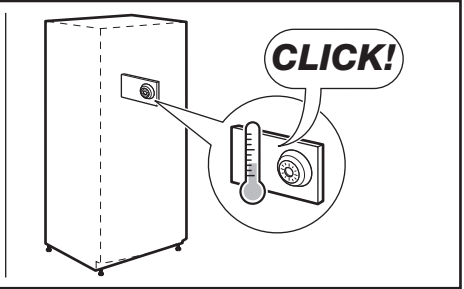
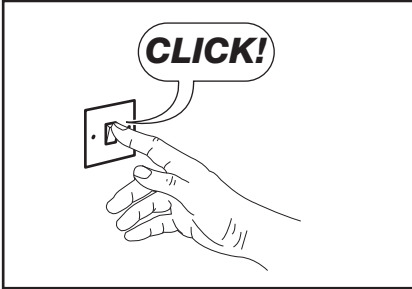
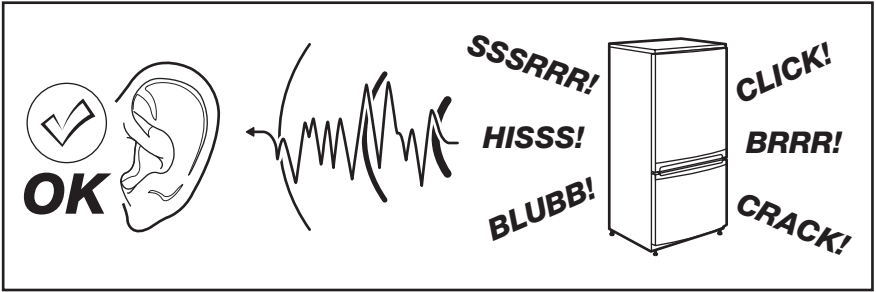

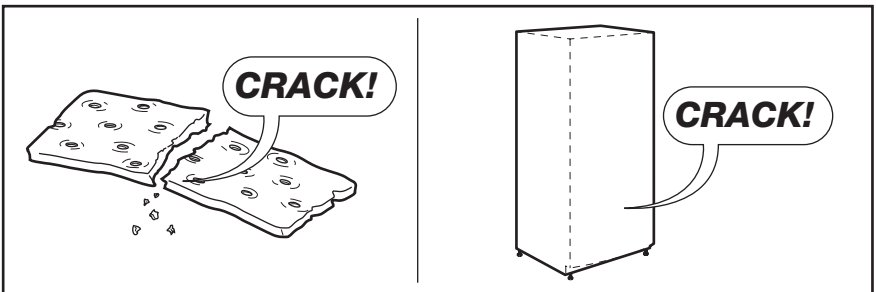
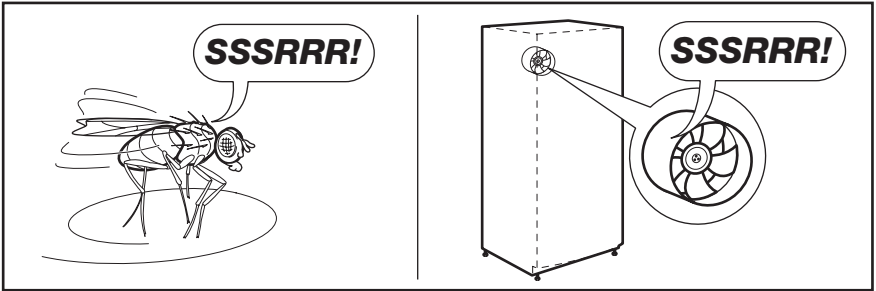
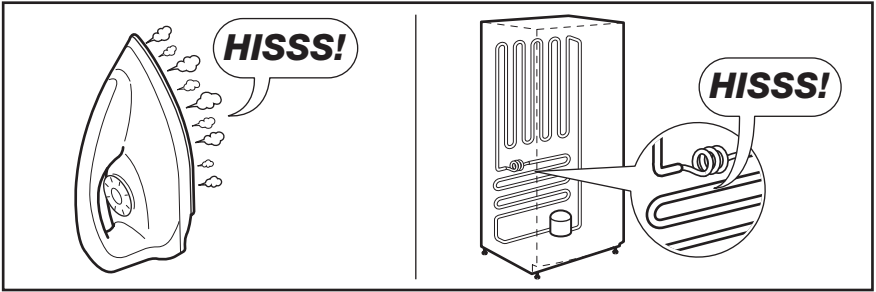

## 9. ТЕХНІЧНІ ДАНІ

|                            |           |  |
|----------------------------|-----------|--|
| Розміри ніші               |           |  |
| Висота                     | 1780 мм   |  |
| Ширина                     | 560 мм    |  |
| Глибина                    | 550 мм    |  |
| Час виходу в робочий режим | 24 год.   |  |
| Напруга                    | 230-240 В |  |
| Частота                    | 50 Гц     |  |

Технічна інформація міститься на табличці, розташованій на внутрішньому лівому боці приладу, та на ярлику енергоспоживання.

## 10. ОХОРОНА ДОВКІЛЛЯ

Здавайте на повторну переробку матеріали, позначені відповідним символом .

Викидайте упаковку у відповідні контейнери для вторинної сировини.

Допоможіть захистити навколишнє середовище та здоров'я інших людей і забезпечити вторинну переробку електричних

і електронних приладів. Не викидайте прилади, позначені відповідним символом , разом з іншим домашнім сміттям. Поверніть продукт до заводу із вторинної переробки у вашій місцевості або зверніться до місцевих муніципальних органів влади.







[www.electrolux.com/shop](http://www.electrolux.com/shop)



222336647-A-172012

